

SPECYFIKACJA TECHNICZNA WYKONANIA I ODBIORU ROBÓT BUDOWLANYCH

Obiekt: BUDYNEK ŚWIETLICY WIEJSKIEJ
Adres: Działka nr ewid. 707/3, 1055; Obręb 0014-Werówka; gmina Drzewica

Roboty budowlane w zakresie domów opieki społecznej
Kod CPV 45215210-2

Inwestor: Gmina i Miasto Drzewica
ul. Staszica 22
26-340 Drzewica

Autor: Andrzej Knop
Usługi Projektowe Andrzej Knop
26-300 Opoczno, ul. Biernackiego 5

Opoczno, wrzesień 2016 r.

Nr specyfikacji	Kod CPV	Zakres robót
SSTB-1	45000000-7	Wymagania ogólne
SSTB-2	45111200-0	Roboty ziemne
SSTB-3	45262310-7	Zbrojenie betonu
SSTB-4	45223822-4	Prefabrykaty
SSTB-5	45223820-5	Strop
SSTB-6	45262300-4	Betonowanie
SSTB-7	45262520-2	Roboty murowe
SSTB-8	45261100-5	Konstrukcje drewniane
SSTB-9	45261210-9	Roboty pokrywcze
SSTB-10	45410000-4	Roboty tynkarskie
SSTB-11	45430000-0	Posadzki
SSTB-12	45421100-5	Stolarka
SSTB-13	45421100-5	Ślusarka
SSTB-14	45320000-6	Roboty izolacyjne
SSTB-15	45431000-7	Okładziny ceramiczne
SSTB-16	45450000-6	Elewacja

Wszystkim wskazaniom znaków towarowych, patentów lub pochodzenia występującym w niniejszej dokumentacji towarzyszą wyrazy „lub równoważny”, co oznacza, że dopuszcza się zastosowanie urządzeń i materiałów nie gorszych niż opisywanym w dokumentacji tj. spełniających wymagania techniczne, funkcjonalne, i jakościowe co najmniej takie jak wskazane w dokumentacji projektowej lub lepsze. Wykonawca, który zdecyduje się stosować urządzenia i materiały równoważne opisywanym w dokumentacji, obowiązany jest wykazać, że oferowane przez niego urządzenia spełniają wymagania określone w dokumentacji technicznej.

1. Wymagania ogólne

1 Wstęp

Przedmiot SST

Specyfikacja wymagania ogólne odnosi się do wymagań wspólnych dla poszczególnych wymagań technicznych dotyczących wykonania i odbioru robót, które zostaną wykonane w ramach budowy:

Zakres stosowania SST

Wymagania ogólne należy rozumieć i stosować w powiązaniu z Specyfikacjami Technicznymi wg zestawienia tabelarycznego spisu treści.

Określenia podstawowe

Określenia podane w niniejszej SST są zgodne z obowiązującymi odpowiednimi normami i wytycznymi.

2 Wymagania dotyczące właściwości wyrobów i materiałów budowlanych

Źródła uzyskania materiałów

Co najmniej trzy tygodnie przed zaplanowanym wykorzystaniem jakichkolwiek materiałów i urządzeń przeznaczonych do robót Wykonawca przedstawi szczegółowe informacje dotyczące proponowanego źródła wytwarzania, zamawiania lub wydobywania tych materiałów i odpowiednie atesty, aprobaty, dopuszczenia oraz świadectwa badań laboratoryjnych oraz próbki do zatwierdzenia przez Inwestora. Zatwierdzenia pewnych materiałów z danego źródła nie oznacza automatycznie, że wszystkie materiały z danego źródła uzyskują zatwierdzenie. Wykonawca zobowiązany jest do udokumentowania, że materiały uzyskane z dopuszczonego źródła w sposób ciągły spełniają wymagania specyfikacji technicznych w czasie postępu robót. Wykonawca ponosi odpowiedzialność za spełnienie wymagań ilościowych i jakościowych materiałów z jakichkolwiek źródeł. Wykonawca poniesie wszystkie koszty a w tym: opłaty, wynagrodzenia i jakiegokolwiek inne koszty związane z dostarczeniem materiałów i urządzeń do robót.

Materiały nie odpowiadające wymaganiom

Materiały nie odpowiadające wymaganiom zostaną przez Wykonawcę wywiezione z terenu budowy, bądź złożone w miejscu wskazanym przez Inwestora. Jeśli Inwestor zezwoli wykonawcy na użycie tych materiałów do robót innych, niż te, dla których zostały zakupione, to koszt tych materiałów zostanie przewartościowany przez Inwestora. Każdy rodzaj robót, w którym znajdują się niezbadane i nie zaakceptowane materiały, Wykonawca wykonuje na własne ryzyko, licząc się z jego nie przyjęciem i niezapłaceniem.

Przechowywanie i składowanie materiałów

Wykonawca zapewni, aby tymczasowo składowane materiały, do czasu, gdy będą one potrzebne do robót, były zabezpieczone przed zanieczyszczeniem, zachowały swoją jakość i właściwość do robót i były dostępne do kontroli Inspektora Nadzoru. Miejsca czasowego składowania będą zlokalizowane w obrębie terenu budowy w miejscach uzgodnionych z Inwestorem lub poza terenem budowy w miejscach zorganizowanych przez Wykonawcę.

Wariantowe stosowanie materiałów

Jeśli dokumentacja projektowa lub ST przewidują możliwość wariantowego zastosowania materiału w wykonywanych robotach, Wykonawca powiadomi Inwestora o swoim zamiarze co najmniej 3 tygodnie przed użyciem materiału, albo w okresie dłuższym, jeśli będzie to wymagane dla badań prowadzonych przez Inspektora Nadzoru. Wybrany i zaakceptowany rodzaj materiału nie może być później zmieniony bez zgody Inwestora.

3 Wymagania dotyczące sprzętu i maszyn

Wykonawca jest zobowiązany do używania jedynie takiego sprzętu, który nie spowoduje niekorzystnego wpływu na jakość wykonywanych robót. Sprzęt używany do robót powinien być zgodny z ofertą Wykonawcy i powinien odpowiadać pod względem typów i ilości wskazaniom zawartym w ST, w przypadku braku ustaleń w takich dokumentach sprzęt powinien być uzgodniony i zaakceptowany przez Inwestora. Liczba i wydajność sprzętu będzie gwarantować przeprowadzenie robót, zgodnie z zasadami ustalonymi w dokumentacji projektowej i ST i wskazaniach Inwestora w terminie przewidzianym Zleceniem. Sprzęt będący własnością Wykonawcy bądź wynajęty do wykonania robót ma być utrzymywany w dobrym stanie i gotowości do pracy. Będzie on zgodny z normami ochrony środowiska i przepisami dotyczącymi jego użytkowania. Wykonawca dostarczy Inwestorowi kopie dokumentów potwierdzających dopuszczenie sprzętu do użytkowania, tam gdzie jest to wymagane przepisami. Jeżeli dokumentacja projektowa lub ST przewidują możliwość wariantowego użycia sprzętu przy wykonywanych robotach, Wykonawca powiadomi Inwestora o swoim zamiarze wyboru i uzyska jego akceptację przed użyciem sprzętu. Wybrany sprzęt, po akceptacji Inspektora Nadzoru, nie może być później zmieniony bez jego zgody. Jakikolwiek sprzęt, maszyny, urządzenia i narzędzia nie gwarantujące zachowania warunków zlecenia, zostaną przez Inwestora zdyskwalifikowane i niedopuszczone do robót.

4 Wymagania dotyczące środków transport

Wykonawca stosować się będzie do ustawowych ograniczeń na oś przy transporcie materiałów i sprzętu na i z terenu Robót. Uzyska on wszelkie niezbędne zezwolenia od władz, co do przewozu nietypowych ładunków i w sposób ciągły będzie o każdym takim przewozie powiadamiał Inspektora nadzoru. Wykonawca jest zobowiązany do stosowania jedynie takich środków transportu, które nie wpłyną niekorzystnie na jakość wykonywanych Robót i przewożonych materiałów. Liczba środków transportu będzie zapewniać prowadzenie Robót zgodnie z zasadami określonymi w Dokumentacji Projektowej, ST, i wskazaniach Inspektora nadzoru, w terminie przewidzianym kontraktem. Środki transportu nie odpowiadające warunkom dopuszczalnych obciążeń na osie mogą być użyte przez Wykonawcę pod warunkiem przywrócenia do stanu pierwotnego użytkowanych odcinków dróg publicznych na koszt Wykonawcy. Wykonawca będzie usuwać na bieżąco, na własny koszt, wszelkie zanieczyszczenia spowodowane jego pojazdami na drogach publicznych oraz dojazdach do Terenu Budowy.

5 Ogólne wymagania dotyczące robót

Wykonawca Robót jest odpowiedzialny za jakość ich wykonania oraz za ich zgodność z Dokumentacją Projektową, ST, poleceniami Inspektora Nadzoru oraz sztuką budowlaną. Dokumentacja projektowa wykonawcza zawierać będzie niezbędne rysunki, obliczenia i dokumenty.

5.1 Zgodność Robót z Dokumentacją Projektową i ST

Podstawą wykonania i wyceny robót jest dokumentacja projektowa, specyfikacje techniczne oraz przedmiary robót a wymagania wyszczególnione w choćby jednym z nich są obowiązujące dla Wykonawcy tak, jakby zawarte były w całej dokumentacji. W przypadku rozbieżności Wykonawca nie może wykorzystywać błędów lub opuszczeń w dokumentacji, a o ich wykryciu winien natychmiast powiadomić Inspektora Nadzoru i Projektanta, który dokona odpowiednich zmian lub poprawek. Wszystkie wykonane roboty i dostarczone materiały będą zgodne z dokumentacją projektową i specyfikacjami technicznymi a także z innymi przepisami obowiązującymi. Dane określone w Dokumentacji Projektowej i w ST będą uważane za wartości docelowe, od których dopuszczalne są odchylenia w ramach określonego przedziału tolerancji. Przy wykonywaniu robót należy uwzględniać instrukcje producenta materiałów oraz przepisy związane i obowiązujące, w tym również te, które uległy zmianie lub aktualizacji. W przypadku istnienia norm, atestów, certyfikatów, instrukcji ITB, aprobat technicznych, świadectw dopuszczenia nie wyszczególnionych w niniejszej dokumentacji a obowiązujących, Wykonawca ma również obowiązek stosowania się do ich treści i postanowień.

5.2 Ogólne zasady wykonania robót

Wykonawca jest odpowiedzialny za prowadzenie robót zgodnie z umową, oraz za jakość zastosowanych materiałów i wykonywanych robót, za ich zgodność z dokumentacją projektową, wymaganiami ST, projektu organizacji robót oraz poleceniami Inwestora. Wykonawca ponosi odpowiedzialność za dokładne wytyczenie w planie i wyznaczenie wysokości wszystkich elementów robót z wymiarami i rzędnymi określonymi w dokumentacji projektowej lub przekazanymi na piśmie przez Inwestora. Następstwa jakiegokolwiek błędu spowodowanego przez Wykonawcę w wytyczeniu i wyznaczeniu robót zostaną poprawione przez Wykonawcę na własny koszt. Sprawdzenie wytyczenia robót lub wyznaczenia wysokości przez Inwestora nie zwalnia Wykonawcy od odpowiedzialności za ich dokładność. Decyzje Inwestora dotyczące akceptacji lub odrzucenia materiałów i elementów robót będą oparte na wymaganiach sformułowanych w kontrakcie, dokumentacji projektowej i ST, a także w normach i wytycznych. Przy podejmowaniu decyzji Inwestor uwzględni wyniki badań materiałów i robót, rozrzuty normalnie występujące przy produkcji i przy badaniach materiałów, doświadczenia z przeszłości, wyniki badań naukowych oraz inne czynniki wpływające na rozważaną kwestię. Polecenia Inwestora będą wykonywane nie później niż w czasie przez niego wyznaczonym, po ich otrzymaniu przez Wykonawcę, pod groźbą zatrzymania robót. Skutki finansowe z tego tytułu ponosi Wykonawca.

6 Kontrola, badania oraz odbiór wyrobów i robót budowlanych

Celem kontroli robót będzie takie sterowanie ich przygotowaniem i wykonaniem, aby osiągnąć założoną jakość robót. Wykonawca jest odpowiedzialny za pełną kontrolę robót i jakości materiałów. Wykonawca zapewni odpowiedni system kontroli, włączając personel, laboratorium, sprzęt, zaopatrzenie i wszystkie urządzenia niezbędne do pobierania próbek i badań materiałów oraz robót. Wykonawca będzie przeprowadzać pomiary i badania materiałów oraz robót z częstotliwością zapewniającą stwierdzeniem, że roboty wykonano zgodnie z wymaganiami zawartymi w dokumentacji projektowej i ST. Minimalne wymagania co do zakresu badań i ich częstotliwości są określone w ST, normach wytycznych i warunkach technicznych odbioru. W przypadku, gdy nie zostały one tam określone, Inspektor Nadzoru ustali, jaki zakres jest konieczny, aby zapewnić wykonanie robót zgodnie z kontraktem. Wykonawca dostarczy Inspektorowi Nadzoru świadectwa, że wszystkie stosowane urządzenia i sprzęt badawczy posiadają ważną legitymację, zostały prawidłowo wykalibrowane i odpowiadają wymaganiom norm określających procedury badań. Inspektor Nadzoru będzie mieć nieograniczony dostęp do pomieszczeń laboratoryjnych, w celu ich inspekcji. Inspektor Nadzoru będzie przekazywać Wykonawcy pisemne informacje o jakichkolwiek niedociągnięciach dotyczących urządzeń laboratoryjnych, sprzętu, zaopatrzenia laboratorium, pracy personelu lub metod badawczych. Jeżeli niedociągnięcia te będą tak poważne, że mogą wpłynąć ujemnie na wyniki badań, Inspektor Nadzoru natychmiast wstrzyma użycie do robót badanych materiałów i dopuści je do użycia dopiero wtedy, gdy niedociągnięcia w pracy laboratorium Wykonawcy zostaną usunięte i stwierdzona zostanie odpowiednia jakość tych materiałów. Wszystkie koszty związane z organizowaniem i prowadzeniem badań materiałów ponosi Wykonawca.

6.1 Pobranie próbek

Próbki będą pobierane losowo. Zaleca się stosowanie statystycznych metod pobierania próbek, opartych na zasadzie, że wszystkie jednostkowe elementy produkcji mogą być z jednakowym prawdopodobieństwem

wytypowane do badań. Inspektor Nadzoru będzie mieć zapewnioną możliwość udziału w pobieraniu próbek. Na zlecenie Inwestora Wykonawca będzie przeprowadzać dodatkowe badania tych materiałów, które budzą wątpliwości co do jakości, o ile kwestionowane materiały nie zostaną przez Wykonawcę usunięte lub ulepszone z własnej woli. Koszty tych dodatkowych badań pokrywa Wykonawca tylko w przypadku stwierdzenia usterek: w przeciwnym przypadku koszty te pokrywa Zamawiający. Pojemniki do pobierania będą dostarczone przez Wykonawcę i zatwierdzone przez Inspektora Nadzoru. Próbkę dostarczone przez Wykonawcę do badań wykonywanych przez Inwestora będą odpowiednio opisane i oznaczone, w sposób zaakceptowany przez Inspektora Nadzoru.

6.2 Badania i pomiary

Wszystkie pomiary i badania będą przeprowadzone zgodnie z wymaganiami norm. W przypadku, gdy normy nie obejmują jakiegokolwiek badania wymaganego w ST, stosować można wytyczne krajowe, albo inne procedury, zaakceptowane przez Inspektora Nadzoru. Przed przystąpieniem do pomiarów lub badań, Wykonawca powiadomi Inspektora Nadzoru o rodzaju, miejscu i terminie pomiaru lub badania. Po wykonaniu pomiaru lub badania, Wykonawca przedstawi na piśmie ich wyniki do akceptacji Inspektora Nadzoru.

6.3 Raporty z badań

Wykonawca będzie przekazywać Inspektorowi Nadzoru kopie raportów z wynikami badań jak najszybciej, nie później jednak niż w terminie określonym w programie zapewnienia jakości. Wyniki badań (kopie) będą przekazywane Inspektorowi Nadzoru na formularzach według dostarczonego przez niego wzoru lub innych, przez niego zaakceptowanych.

6.4 Badania prowadzone przez Inspektora Nadzoru

Dla celów kontroli jakości i zatwierdzenia, Inspektor Nadzoru uprawniony jest do dokonywania kontroli, pobierania próbek i badania materiałów u źródła ich wytwarzania, i zapewniona mu będzie wszelka potrzebna do tego pomoc ze strony Wykonawcy i producenta materiałów. Inspektor Nadzoru, po uprzedniej weryfikacji systemu kontroli robót prowadzonych przez Wykonawcę, będzie oceniać zgodność materiałów i robót z wymaganiami ST na podstawie wyników badań dostarczonych przez Wykonawcę. Inspektor Nadzoru może pobierać próbki materiałów i prowadzić badania niezależnie od Wykonawcy, na swój koszt. Jeżeli wyniki tych badań wykażą, że raporty Wykonawcy są niewiarygodne, to Inspektor Nadzoru poleci Wykonawcy lub zleci niezależnemu laboratorium przeprowadzenie powtórnych lub dodatkowych badań, albo oprze się wyłącznie na własnych badaniach przy ocenie zgodności materiałów i robót z dokumentacją projektową i ST. W takim przypadku całkowite koszty powtórnych lub dodatkowych badań i pobierania próbek poniesione zostaną przez Wykonawcę.

6.5 Atesty jakości materiałów i urządzeń

Przed wykonaniem badań i jakości materiałów przez Wykonawcę, Inspektor Nadzoru może dopuścić do użycia materiały posiadające atest producenta stwierdzający ich pełną zgodność z warunkami podanymi w ST. W przypadku materiałów, dla których atesty są wymagane przez ST, każda partia dostarczona do robót będzie posiadać atest określający w sposób jednoznaczny jej cechy. Produkty przemysłowe będą posiadać atesty wydane przez producenta, poparte w razie potrzeby wynikami wykonanych przez niego badań. Kopie wyników tych badań będą dostarczone przez Wykonawcę Inspektorowi Nadzoru. Materiały posiadające atest a urządzenia - ważne legitymacje mogą być badane w dowolnym czasie. Jeżeli zostanie stwierdzona niezgodność ich właściwości z ST to takie materiały i / lub urządzenia zostaną odrzucone.

7 Dokumenty budowy

7.1 Dziennik budowy

Odpowiedzialność za prowadzenie dziennika budowy zgodnie z obowiązującymi przepisami spoczywa na Wykonawcy. Zapisy w Dzienniku budowy będą wykonywane na bieżąco i będą dotyczyć przebiegu robót, stanu bezpieczeństwa ludzi i mienia oraz technicznej i gospodarczej strony budowy. Każdy zapis w Dzienniku Budowy będzie opatrzony datą jego dokonania, podpisem osoby, która dokonała zapisu, z podaniem jego imienia i nazwiska oraz stanowiska służbowego. Zapisy będą czytelne, dokonane trwałą techniką, w porządku chronologicznym, bezpośrednio jeden pod drugim, bez przerw. Załączone do Dziennika Budowy protokoły i

inne dokumenty będą oznaczone kolejnym numerem załącznika i opatrzone datą i podpisem Wykonawcy i Inżyniera. Do Dziennika Budowy należy wpisywać w szczególności:

- datę przekazania Wykonawcy terenu budowy,
- datę przekazania przez Zamawiającego dokumentacji projektowej,
- uzgodnienie przez Inwestora harmonogramów robót,
- terminy rozpoczęcia i zakończenia poszczególnych elementów robót, przebieg robót, trudności i przeszkody w ich prowadzeniu, okresy i przyczyny przerw w robotach, uwagi i polecenia Inspektora Nadzoru, daty zarządzenia wstrzymania robót, z podaniem powodu, zgłoszenia i daty odbioru robót zanikających, ulegających zakryciu, częściowych i końcowych odbiorów robót, wyjaśnienia, uwagi i propozycje Wykonawcy, stan pogody i temperaturę powietrza w okresie wykonywania robót podlegających ograniczeniom lub wymaganiom szczególnym w związku z warunkami klimatycznymi, zgodność rzeczywistych warunków geotechnicznych z ich opisem w dokumentacji projektowej,
- dane dotyczące czynności geodezyjnych (pomiarowych) dokonywanych przed i w trakcie wykonywania robót, dane dotyczące sposobu wykonywania zabezpieczenia robót, dane dotyczące jakości materiałów, pobierania próbek oraz wyniki przeprowadzonych badań z podaniem, kto je przeprowadził, wyniki robót poszczególnych elementów budowy z podaniem, kto je przeprowadził, inne istotne informacje o przebiegu robót, propozycje, uwagi i wyjaśnienia Wykonawcy, wpisane do Dziennika Budowy będą przedłożone Inspektorowi Nadzoru do ustosunkowania się,

Decyzje Inwestora wpisane do Dziennika Budowy Wykonawca podpisuje z zaznaczeniem ich przyjęcia lub zajęciem stanowiska. Wpis projektanta do Dziennika Budowy obliguje Inwestora do ustosunkowania się.

7.2 Księga obmiaru

Księga obmiaru stanowi dokument pozwalający na rozliczenie faktycznego postępu każdego z elementów robót. Obmiary wykonywanych robót przeprowadza się w sposób ciągły w jednostkach przyjętych w przedmiarach robót i wpisuje do księgi Obmiaru.

7.3 Dokumenty laboratoryjne

Dzienniki laboratoryjne, atesty materiałów, orzeczenia o jakości materiałów, recepty robocze i kontrolne wyniki badań Wykonawcy będą gromadzone w formie uzgodnionej w programie zapewnienia jakości. Dokumenty te stanowią załącznik do odbioru robót. Winny być udostępnione na każde życzenie Inżyniera.

7.4 Pozostałe dokumenty budowy

Do dokumentów budowy zalicza się, oprócz wymienionych w powyższych trzech punktach następujące dokumenty:

- pozwolenie na realizację zadania budowlanego,
- protokoły przekazania terenu budowy,
- umowy cywilno-prawne z osobami trzecimi i inne umowy cywilno-prawne,
- protokoły odbioru robót,
- protokoły z narad i ustaleń,
- korespondencję na budowie.

7.5 Przechowywanie dokumentów budowy

Dokumenty budowy będą przechowywane na terenie budowy w miejscu odpowiednio zabezpieczonym. Zaginięcie któregośkolwiek z dokumentów budowy spowoduje jego natychmiastowe odtworzenie w formie przewidzianej prawem. Wszystkie dokumenty budowy będą zawsze dostępne dla Inwestora i przedstawione do wglądu na życzenie Zamawiającego.

8 Wymagania dotyczące obmiaru robót

8.1 Ogólne zasady obmiaru robót

Obmiar robót będzie określać faktyczny zakres wykonywanych robót zgodnie z dokumentacją projektową, w jednostkach ustalonych w kosztorysie. Obmiaru robót dokonuje Wykonawca po pisemnym powiadomieniu przedstawiciela Zamawiającego o zakresie obmierzanych robót i terminie obmiaru, co najmniej na 3 dni przed

tym terminem. Wyniki obmiaru będą wpisane do rejestru obmiarów. Jakikolwiek błąd lub przeoczenie (opuszczenie) w ilościach podanych w przedmiarze robót lub gdzie indziej nie zwalnia Wykonawcy od obowiązku ukończenia wszystkich robót. Błędne dane zostaną poprawione wg instrukcji Inspektora Nadzoru na piśmie. Obmiar gotowych robót będzie przeprowadzony z częstością wymaganą do celu miesięcznej płatności na rzecz Wykonawcy lub w innym czasie określonym w Umowie lub oczekiwanym przez Wykonawcę i Inspektora nadzoru.

8.2 Zasady określania ilości robót i materiałów

Długości i odległości pomiędzy wyszczególnionymi punktami skrajnymi będą obmierzone poziomo wzdłuż linii osiowej. Jeśli ST właściwe dla danych robót nie wymagają tego inaczej, objętości będą wyliczone w m³ jako długość pomnożona przez średni przekrój. Ilości, które mają być obmierzone wagowo, będą ważone w tonach lub kilogramach zgodnie z wymaganiami ST.

8.3 Urządzenia i sprzęt pomiarowy

Wszystkie urządzenia i sprzęt pomiarowy, stosowany w czasie obmiaru robót będą zaakceptowane przez Inspektora nadzoru. Urządzenia i sprzęt pomiarowy zostaną dostarczone przez Wykonawcę. Jeżeli urządzenia te lub sprzęt wymagają badań atestujących to Wykonawca będzie posiadać ważne świadectwa legalizacji. Wszystkie urządzenia pomiarowe będą przez Wykonawcę utrzymywane w dobrym stanie, w całym okresie trwania Robót.

8.4 Wagi i zasady ważenia

Wykonawca dostarczy i zainstaluje urządzenia wagowe odpowiadające odnośnym wymaganiom ST. Będzie utrzymywać to wyposażenie zapewniając w sposób ciągły zachowanie dokładności wg norm zatwierdzonych przez Inspektora nadzoru.

8.5 Czas i częstotliwość przeprowadzenia obmiaru

Obmiary będą przeprowadzone przed częściowym lub ostatecznym odbiorem odcinków robót, a także w przypadku występowania dłuższej przerwy w robotach. Obmiar robót zanikających przeprowadza się w czasie ich wykonywania. Obmiar robót podlegających zakryciu przeprowadza się przed ich zakryciem.

9 Odbiory

9.1 Odbiór robót zanikających i ulegających zakryciu

Odbiór robót zanikających i ulegających zakryciu polega na finalnej ocenie ilości i jakości wykonywanych robót, które w dalszym procesie realizacji ulegają zakryciu. Odbiór robót zanikających i ulegających zakryciu będzie dokonywany w czasie umożliwiającym wykonanie ewentualnych korekt i poprawek bez hamowania ogólnego postępu robót. Odbiór robót dokonuje Inspektor Nadzoru. Gotowość danej części robót do odbioru zgłasza Wykonawca wpisem do dziennika budowy i jednoczesnym powiadomieniem Inspektora Nadzoru. Odbiór będzie przeprowadzony niezwłocznie, nie później jednak niż w ciągu 3 dni od daty zgłoszenia wpisem do dziennika budowy i powiadomieniem o tym fakcie Inspektora Nadzoru. Jakość i ilość robót ulegających zakryciu ocenia Inspektor Nadzoru na podstawie dokumentów zawierających komplet wyników badań laboratoryjnych i w oparciu o przeprowadzone pomiary, w konfrontacji z dokumentacją projektową, ST i uprzednimi ustaleniami.

9.2 Odbiór częściowy

Odbiór częściowy polega na ocenie ilości i jakości wykonanych części robót. Odbioru częściowego robót dokonuje się wg zasad jak przy odbiorze końcowym robót.

9.3 Odbiór końcowy robót

Odbiór końcowy polega na finalnej ocenie rzeczywistego wykonania robót w odniesieniu do ich ilości, jakości i wartości. Całkowite zakończenie robót oraz gotowość do odbioru końcowego będzie stwierdzona przez Wykonawcę wpisem do dziennika budowy z bezzwłocznym powiadomieniem na piśmie o tym fakcie Inspektora Nadzoru. Odbiór końcowy robót nastąpi w terminie ustalonym w dokumentach kontraktowych,

licząc od dnia potwierdzenia przez Inwestora zakończenia robót i przyjęcia dokumentów, o których mowa w punkcie poniżej pt. „Dokumenty do odbioru końcowego robót”. Odbioru końcowego robót dokona komisja wyznaczona przez Zamawiającego w obecności Inwestora i Wykonawcy. Komisja odbierająca roboty dokona ich oceny jakościowej na podstawie przedłożonych dokumentów, wyników badań i pomiarów, ocenie wizualnej oraz zgodności wykonania robót z dokumentacją projektową i ST. W toku odbioru końcowego robót komisja zapozna się z realizacją ustaleń przyjętych w trakcie odbiorów robót zanikających i ulegających zakryciu, zwłaszcza w zakresie wykonania robót uzupełniających i robót poprawkowych. W przypadku niewykonania wyznaczonych robót poprawkowych lub robót uzupełniających, komisja przerwie swoje czynności i ustala nowy termin odbioru końcowego. W przypadku stwierdzenia przez komisję, że jakość wykonywanych robót w poszczególnych asortymentach nieznacznie odbiega od wymaganej dokumentacji projektowej i ST z uwzględnieniem tolerancji i nie ma większego wpływu na cechy eksploatacyjne obiektu i bezpieczeństwo ruchu, komisja dokona potrąceń, oceniając pomniejszona wartość wykonywanych robót w stosunku do wymagań przyjętych w dokumentach kontraktowych.

9.4 Dokumenty do odbioru końcowego robót

Podstawowym dokumentem do dokonania odbioru końcowego robót jest protokół odbioru końcowego robót sporządzony wg wzoru ustalonego przez Zamawiającego. Do odbioru końcowego Wykonawca jest zobowiązany przygotować następujące dokumenty:

- dokumentację projektową z naniesionymi zmianami,
- specyfikacje techniczne,
- uwagi i zalecenia Inspektora Nadzoru, zwłaszcza przy odbiorze robót zanikających i ulegających zakryciu i udokumentowanie wykonania jego zaleceń,
- recepty i ustalenia technologiczne,
- dzienniki budowy i księgi obmiaru,
- wyniki pomiarów kontrolnych oraz badań i oznaczeń laboratoryjnych zgodnie z ST,
- atesty jakościowe wbudowanych materiałów,
- opinię technologiczną sporządzoną na podstawie wszystkich wyników badań i pomiarów załączonych do dokumentów odbioru, a wykonywanych zgodnie z ST,
- sprawozdanie techniczne,
- inne dokumenty wymagane przez Zamawiającego,
- Sprawozdanie techniczne będzie zawierać:
 - zakres i lokalizacje wykonywanych robót,
 - wykaz wprowadzonych zmian w stosunku do dokumentacji projektowej przekazanej przez Zamawiającego,
 - uwagi dotyczące warunków realizacji robót,
 - datę rozpoczęcia i zakończenia robót.

W przypadku, gdy wg komisji, roboty pod względem przygotowania dokumentacyjnego nie będą gotowe do odbioru końcowego, komisja w porozumieniu z Wykonawcą wyznaczy ponowny termin odbioru końcowego robót. Wszystkie zarządzone przez komisję roboty poprawkowe lub uzupełniające będą zestawione wg wzoru ustalonego przez Zamawiającego. Termin wykonania robót poprawkowych i robót uzupełniających wyznaczy komisja.

9.5 Odbiór ostateczny

Odbiór ostateczny polega na ocenie wykonanych robót związanych z usunięciem wad stwierdzonych przy odbiorze końcowym i zaistniałych w okresie gwarancyjnym. Odbiór ostateczny będzie dokonany na podstawie oceny wizualnej obiektu z uwzględnieniem zasad odbioru końcowego.

10 Sposób rozliczenia robót tymczasowych i towarzyszących

Roboty towarzyszące i tymczasowe, wyszczególnione w przedmiarze, w szczególności rozbiórki winny być rozliczane wg obmiarów ich rzeczywistego zakresu, w obecności Inspektora nadzoru. Jednostki obmiaru - jak w przedmiarze robót. Roboty towarzyszące i tymczasowe, nie wyszczególnione w przedmiarze, winny być ujęte w kosztach ogólnych Wykonawcy i nie podlegają obmiarowi.

11 Ochrona i utrzymanie robót

Wykonawca będzie odpowiedzialny za ochronę robót i za wszystkie materiały i urządzenia używane do robót od daty rozpoczęcia do daty wydania potwierdzenia zakończenia przez Inwestora. Wykonawca będzie utrzymywać roboty do czasu końcowego odbioru. Utrzymanie powinno być prowadzone w taki sposób, aby zrealizowane obiekty były w zadawalającym stanie przez cały czas, do momentu odbioru końcowego. Jeśli Wykonawca w jakimkolwiek czasie zaniedba utrzymanie, to na polecenie Inwestora powinien rozpocząć roboty utrzymaniowe nie później niż w 24 godziny po otrzymaniu tego polecenia.

12 Zabezpieczenie terenu budowy

Wykonawca jest zobowiązany do zabezpieczenia Terenu Budowy w okresie trwania realizacji Kontraktu, aż do zakończenia i odbioru ostatecznego Robót a w szczególności:

- a) zabezpieczy i utrzyma warunki bezpiecznej pracy i pobytu osób wykonujących czynności związane z budową i nienaruszalność ich mienia służącego do pracy a także zabezpieczy teren budowy przed dostępem osób nieupoważnionych.
- b) fakt przystąpienia do robót Wykonawca obwieści publicznie przed ich rozpoczęciem w sposób uzgodniony z Inwestorem oraz przez umieszczenie, w miejscach i ilościach określonych przez Inspektora nadzoru, tablic informacyjnych, których treść będzie zatwierdzona przez Inwestora. Tablice informacyjne będą utrzymywane przez Wykonawcę w dobrym stanie przez cały okres realizacji robót.
- c) Wykonawca we własnym zakresie zorganizuje zaplecze budowy.
- d) Wykonawca wykona wszystkie prace wstępne potrzebne do zorganizowania zaplecza, doprowadzi instalacje niezbędne do jego funkcjonowania oraz wyposaży w odpowiednie obiekty i drogi montażowe.
- e) Wykonawca jest zobowiązany do uzyskania doprowadzenia, przyłączenia wszelkich czynników i mediów energetycznych do zaplecza i placu budowy, takich jak: energia elektryczna, gaz, woda, ścieki itp.
- f) Zabezpieczenie korzystania z w/w czynników i mediów energetycznych należy do obowiązków Wykonawcy i w pełni jest on odpowiedzialny za uzyskanie wszystkich warunków technicznych przyłączenia, dokonanie uzgodnień itp.
- g) Wykonawca w ramach umowy ma uprzątnąć plac budowy po zakończeniu każdego elementu robót i doprowadzić go do stanu pierwotnego po zakończeniu robót i likwidacji placu budowy.

13 Ochrona środowiska w czasie wykonywania robót

Wykonawca ma obowiązek znać i stosować w czasie prowadzenia Robót wszelkie przepisy dotyczące ochrony środowiska naturalnego. W okresie trwania budowy i wykańczania Robót Wykonawca będzie: podejmować wszelkie uzasadnione kroki mające na celu stosowanie się do przepisów i norm dotyczących ochrony środowiska na terenie i wokół Terenu Budowy oraz będzie unikać uszkodzeń lub uciążliwości dla osób lub własności społecznej i innych, a wynikających ze skażenia, hałasu, lub innych przyczyn powstałych w następstwie jego sposobu działania. Stosując się do tych wymagań będzie miał szczególny wzgląd na :

- a) lokalizację baz, warsztatów, magazynów, baz, składowisk, i dróg dojazdowych.
- b) środki ostrożności i zabezpieczenia przed:
 - zanieczyszczeniem zbiorników i cieków wodnych pyłami lub substancjami toksycznymi
 - zanieczyszczeniem powietrza pyłami i gazami
 - możliwością powstania pożarów
 - hałasem.

14 Ochrona przeciwpożarowa

Wykonawca będzie przestrzegać przepisów ochrony przeciwpożarowej. Wykonawca będzie utrzymywać sprawny sprzęt przeciwpożarowy, wymagany przez odpowiednie przepisy. Materiały łatwopalne będą składowane w sposób zgodny z odpowiednimi przepisami i zabezpieczone przed dostępem osób trzecich. Wykonawca będzie odpowiedzialny za wszelkie straty spowodowane pożarem wywołanym jako rezultat realizacji Robót albo przez personel Wykonawcy.

15 Bezpieczeństwo i higiena pracy

Podczas realizacji Robót Wykonawca będzie przestrzegać przepisów dotyczących bezpieczeństwa i higieny pracy oraz stosować się do zaleceń Planu Bezpieczeństwa i Ochrony Zdrowia. W szczególności Wykonawca

ma obowiązek zadbać, aby personel nie wykonywał pracy w warunkach niebezpiecznych, szkodliwych dla zdrowia oraz nie spełniających odpowiednich wymagań sanitarnych. Wykonawca zapewni i będzie utrzymywał wszelkie urządzenia zabezpieczające, socjalne oraz sprzęt i odpowiednią odzież dla ochrony życia i zdrowia osób zatrudnionych na budowie oraz dla zapewnienia bezpieczeństwa publicznego.

16 Stosowanie się do prawa i innych przepisów

Wykonawca zobowiązany jest znać wszystkie przepisy wydane przez władze centralne i miejscowe oraz inne przepisy i wytyczne, które są w jakikolwiek sposób związane z Robotami i będzie w pełni odpowiedzialny za przestrzeganie tych praw, przepisów i wytycznych podczas prowadzenia Robót. Wykonawca będzie przestrzegać praw patentowych i będzie w pełni odpowiedzialny za wypełnienie wszelkich wymagań prawnych odnośnie wykorzystania opatentowanych urządzeń lub metod i w sposób ciągły będzie informować Inspektora nadzoru o swoich działaniach, przedstawiając kopie zezwoleń i inne odnośne dokumenty.

2. Roboty ziemne

1 Wstęp

1.1 Przedmiot SST

Przedmiotem niniejszej szczegółowej specyfikacji technicznej są wymagania dotyczące wykonania i odbioru robót ziemnych.

1.2 Zakres stosowania SST

Szczegółowa specyfikacja techniczna jest stosowana jako dokument przetargowy i kontraktowy przy zlecaniu i realizacji robót wymienionych w pkt. 1.1.

1.3 Zakres robót objętych SST

Roboty, których dotyczy specyfikacja obejmują wszystkie czynności umożliwiające i mające na celu wykonanie robót ziemnych występujących w obiekcie objętym kontraktem.

1.4 Określenia podstawowe

Określenia podane w niniejszej SST są zgodne z obowiązującymi odpowiednimi normami i wytycznymi.

1.5 Ogólne wymagania dotyczące robót

Wykonawca robót jest odpowiedzialny za jakość ich wykonania, ich zgodność z dokumentacją projektową, SST i poleceniami Inżyniera.

2 Materiały

2.1 Do wykonania wykopów materiały nie występują.

2.2 Grunty do wykonania podkładu

Do wykonania podkładu należy stosować pospółki żwirowo-piaskowe. Wymagania dotyczące pospółek:

- uziarnienie do 50 mm,
- łączna zawartość frakcji kamiennej i żwirowej do 50%,
- zawartość frakcji pyłowej do 2%,
- zawartość cząstek organicznych do 2%.

2.3 Do wykonania podkładu należy stosować piasek zwykły.

2.4 Do zasypywania wykopów może być użyty grunt wydobyty z tego samego wykopu, niezamarznięty i bez zanieczyszczeń takich jak ziemia roślinna. odpadki materiałów budowlanych itp.

Zasyпки za mury oporowe:

- max. średnica ziaren $d < 120$ mm,
- wskaźnik różnoziarnistości $U > 5$,
- współczynnik filtracji przy zagęszczeniu $l_s = 1,0 - k > 5m/d$,
- zawartość części organicznych $I < 2\%$,
- odporność na rozpad $< 5\%$.

2.5 Grunt do budowy nasypów konstrukcyjnych powinien posiadać następujące właściwości:

- max. średnica ziaren $d < 120$ mm,
- wskaźnik różnoziarnistości $U > 3$,
- granica płynności frakcji przechodzącej przez sito 0,425 mm lub 0,5 mm - $W < 40\%$,
- zawartość części organicznych $I < 2\%$,
- pęcznienie pod wpływem wody $P < 5\%$,
- możliwe jest uzyskanie wymaganego wskaźnika zagęszczenia,

- odporność na rozpad <10%.

3 Sprzęt

Roboty mogą być wykonywane ręcznie lub mechanicznie. Roboty ziemne można wykonywać przy użyciu dowolnego sprzętu.

4 Transport

Materiały mogą być przewożone dowolnymi środkami transportu.

Należy je umieścić równomiernie na całej powierzchni ładunkowej i zabezpieczyć przed spadaniem lub przesuwaniami.

Transport materiałów sypkich odbywa się przy użyciu samochodów ciężarowych samowyladowczych, przykrytych planką co uniemożliwi pylenie

5 Wykonanie robót

5.1 Wykopy

5.1.1 Sprawdzenie zgodności warunków terenowych z projektowymi

Przed przystąpieniem do wykonywania wykopów przed budową obiektu należy sprawdzić zgodność rzędnych terenu z danymi podanymi w projekcie. W tym celu należy wykonać kontrolny pomiar sytuacyjno-wysokościowy. W trakcie realizacji wykopów konieczne jest kontrolowanie warunków gruntowych w nawiązaniu do badań geologicznych.

5.1.2 Zabezpieczenie skarp wykopów

Jeżeli w dokumentacji technicznej nie określono inaczej dopuszcza się stosowanie następujących bezpiecznych nachyleń skarp:

- w gruntach spoistych (gliny, ropy) o nachyleniu 2:1
- w gruntach małospoistych i słabych gruntach spoistych o nachyleniu 1:1,25
- w gruntach sypkich (piaski) o nachyleniu 1:1,5.

W wykopach ze skarpami o bezpiecznym nachyleniu powinny być stosowane następujące zabezpieczenia:

- w pasie terenu przylegającym do górnej krawędzi wykopu na szerokości równej 3-krotnej głębokości wykopu powierzchnia powinna być wolna od nasypów i materiałów, oraz mieć spadki umożliwiające odpływ wód opadowych
- naruszenie stanu naturalnego skarpy jak np. rozmycie przez wody opadowe powinno być usuwane z zachowaniem bezpiecznych nachyleń stan skarp należy okresowo sprawdzać w zależności od występowania niekorzystnych czynników.

5.1.3 Tolerancje wykonywania wykopów

Dopuszczalne odchyłki w wykonywaniu wykopów wynoszą 10 cm.

5.1.4 Postępowanie w wypadku przegłębienia wykopów

Wykopy powinny być wykonywane bez naruszenia naturalnej struktury gruntu.

Warstwa gruntu o grubości 20 cm położona nad projektowanym poziomem posadowienia powinna być usunięta bezpośrednio przed wykonaniem fundamentu.

W przypadku przegłębienia wykopu poniżej przewidzianego poziomu a zwłaszcza poniżej poziomu projektowanego posadowienia należy porozumieć się z Inżynierem celem podjęcia odpowiednich decyzji.

5.2 Warstwy filtracyjne, podsypki i nasypy

5.2.1 Wykonawca może przystąpić do układania podsypki i warstw filtracyjnych po uzyskaniu zezwolenia Inżyniera, potwierdzonego wpisem do dziennika budowy.

5.2.2 Warunki wykonania podkładu pod fundamenty:

Układanie podkładu powinno nastąpić bezpośrednio po zakończeniu prac w wykopie.

Przed rozpoczęciem zasypywania dno wykopu powinno być oczyszczone z odpadków materiałów budowlanych.

Układanie podkładu należy prowadzić na całej powierzchni wykopu, równomiernie warstwami grubości 25 cm.

Całkowita grubość podkładu według projektu. Powinna to być warstwa stała na całej powierzchni rzutu obiektu.

Wskaźnik zagęszczenia podkładu wg dokumentacji technicznej lecz nie mniejszy od $J_s = 0,9$ według próby normalnej Proctora.

5.2.3 Warunki wykonania podkładu pod posadzką:

Układanie podkładu powinno nastąpić bezpośrednio przed wykonywaniem posadзки.

Przed rozpoczęciem układania podłoże powinno być oczyszczone z odpadków materiałów budowlanych.

Układanie podkładu należy prowadzić na całej powierzchni równomiernie jedną warstwą.

Całkowita grubość podkładu według projektu. Powinna to być warstwa stała na całej powierzchni rzutu obiektu.

Wskaźnik zagęszczenia podkładu nie powinien być mniejszy od $J_s = 0,98$ według próby normalnej Proctora.

5.3 Zasyпки

5.3.1 Zezwolenie na rozpoczęcie zasypki

Wykonawca może przystąpić do zasypywania wykopów po uzyskaniu zezwolenia Inżyniera, co powinno być potwierdzone wpisem do dziennika budowy.

5.3.2 Warunki wykonania zasypki

Zasypanie wykopów powinno być wykonane bezpośrednio po zakończeniu przewidzianych w nim robót.

Przed rozpoczęciem zasypywania dno wykopu powinno być oczyszczone z odpadków materiałów budowlanych i śmieci.

Układanie i zagęszczanie gruntów powinno być wykonane warstwami o grubości:

- 0,25 m - przy stosowaniu ubijaków ręcznych,
- 0,50-1,00 m - przy ubijaniu ubijakami obrotowo-udarowymi (żabami) lub ciężkimi tarczami,
- 0,40 m - przy zagęszczaniu urządzeniami wibracyjnymi.

Wskaźnik zagęszczenia gruntu wg dokumentacji technicznej lecz nie mniejszy niż $J_s = 0,95$ wg próby normalnej Proctora.

Nasypywanie i zagęszczanie gruntu w pobliżu ścian powinno być wykonane w sposób nie powodujący uszkodzenia izolacji przeciwwilgociowej.

6 Kontrola jakości robót

Wymagania dla robót ziemnych podano w punktach 5.1. do 5.4.

Sprawdzenie i odbiór robót ziemnych powinny być wykonane zgodnie z normami wyszczególnionymi w p.11.

6.1 Wykopy

Sprawdzenie i kontrola w czasie wykonywania robót oraz po ich zakończeniu powinny obejmować:

- zgodność wykonania robót z dokumentacją
- prawidłowość wytyczenie robót w terenie
- przygotowanie terenu
- rodzaj i stan gruntu w podłożu

- wymiary wykopów
- zabezpieczenie i odwodnienie wykopów.

6.2 Wykonanie podkładów i nasypów

Sprawdzeniu podlega:

- przygotowanie podłoża
- materiał użyty na podkład
- grubość i równomierność warstw podkładu
- sposób i jakość zagęszczenia.

6.3 Zasyпки

Sprawdzeniu podlega:

- stan wykopu przed zasypaniem
- materiały do zasyпки
- grubość i równomierność warstw zasyпки
- sposób i jakość zagęszczenia.

7 Obmiar robót

Jednostkami obmiarowymi są m³

8 Odbiór robót

Wszystkie roboty podlegają zasadom odbioru robót zanikających.

9 Podstawa płatności

Wykopy - płaci się za m³ gruntu w stanie rodzimym.

Cena obejmuje:

- wyznaczenie zarysu wykopu,
- odspojenie gruntu ze złożeniem na odkład lub załadowaniem na samochody i odwiezieniem; Wykonawca we własnym zakresie ustali miejsce odwozu mas ziemnych,
- odwodnienie i utrzymanie wykopu z uwzględnieniem wykonania ścianek szczelnych.

Wykonanie podkładów i nasypów - płaci się za m³ podkładu po zagęszczeniu. Cena obejmuje:

- dostarczenie materiału
- uformowanie i zagęszczenie podkładu z wyrównaniem powierzchni.

Zasyпки - płaci się za m³ zasyпки po zagęszczeniu.

Cena obejmuje:

- dostarczenie materiałów
- zasypanie, zagęszczenie i wyrównanie terenu.

Transport gruntu - płaci się za m³ wywiezionego gruntu w stanie rodzimym z uwzględnieniem odległości transportu.

Cena obejmuje:

- załadowanie gruntu na środki transportu
- przewóz na wskazaną odległość
- wyładunek z rozplantowaniem z grubsza
- utrzymanie dróg na terenie budowy i na zwałce.

10 Przepisy związane

PN-B-06050:1999

Geotechnika. Roboty ziemne. Wymagania ogólne.

PN-86/B-02480 PN-B-02481:1999

Grunty budowlane. Określenia. Symbole. Podział i opis gruntów.

BN-77/8931-12

Geotechnika. Terminologia podstawowa, symbole literowe i jednostki miary. Oznaczanie wskaźnika zagęszczenia gruntów.

PN-B-10736:1999

Przewody podziemne. Roboty ziemne.

3. Zbrojenie betonu

1 Wstęp

1.1 Przedmiot SST

Przedmiotem niniejszej szczegółowej specyfikacji technicznej są wymagania dotyczące zbrojenia betonu w konstrukcjach żelbetowych wykonywanych na mokro i prefabrykowanych.

1.2 Zakres stosowania SST

Szczegółowa specyfikacja techniczna jest stosowana jako dokument przetargowy i kontraktowy przy zlecaniu i realizacji robót wymienionych w pkt. 1.1.

1.3 Zakres robót objętych SST

Roboty, których dotyczy specyfikacja, obejmują wszystkie czynności umożliwiające i mające na celu wykonanie zbrojenia betonu. W zakres tych robót wchodzi:

Przygotowanie i montaż zbrojenia prętami okrągłymi gładkimi ze stali A-0 i A-I.

Przygotowanie i montaż zbrojenia prętami okrągłymi żebrowanymi ze stali A-II i A-III.

1.4 Określenia podstawowe

Określenia podane w niniejszej SST są zgodne z odpowiednimi normami.

1.5 Ogólne wymagania dotyczące robót

Wykonawca robót jest odpowiedzialny za jakość ich wykonania oraz za zgodność z dokumentacją projektową, SST i poleceniami Inżyniera.

2 Materiały

2.1 Stal zbrojeniowa

Klasy i gatunki stali zbrojeniowej wg dokumentacji technicznej i wg PN-89/H-84023/6.

Własności mechaniczne i technologiczne stali:

Własności mechaniczne i technologiczne dla walcówki i prętów powinny odpowiadać wymaganiom podanym w PN-EN 10025:2002. Najważniejsze wymagania podano w tabeli poniżej.

Gatunek stali	Srednica pręta mm	Granica plastyczności MPa	Wytrzymałość na rozciąganie MPa	Wydłużenie trzpienia %	Zginanie a – średnica d – próbki
St0S-b	5,5-40	220	310-550	22	d = 2a(180)
St3SX-b	5,5-40	240	370-460	24	d = 2a(180)
18G2-b6- 32355					
34GS-b	6-32	410 min.	590	16	d = 3a(90)

W technologicznej próbie zginania powierzchnia próbek nie powinna wykazywać pęknięć, naderwań i rozwarstwień.

2.2 Wady powierzchniowe:

Powierzchnia walcówki i prętów powinna być bez pęknięć, pęcherzy i naderwań.

Na powierzchni czołowej prętów niedopuszczalne są pozostałości jamy usadowej, rozwarstwienia i pęknięcia widoczne gołym okiem.

Wady powierzchniowe takie jak rysy, drobne łuski i zawalcowania, wtrącenia niemetaliczne, wżery, wypukłości, wgniecenia, zgorzeliny i chropowatości są dopuszczalne:

- jeśli mieszczą się w granicach dopuszczalnych odchyłek dla walcówki i prętów gładkich,
- jeśli nie przekraczają 0,5 mm dla walcówki i prętów żebrowanych o średnicy nominalnej do 25 mm, zaś 0,7 mm dla prętów o większych średnicach.

2.3 Odbiór stali na budowie.

Odbiór stali na budowie powinien być dokonany na podstawie atestu, w który powinien być zaopatrzonej każdy krąg lub wiązka stali. Atest ten powinien zawierać:

- znak wytwórcy,
- średnicę nominalną,
- gatunek stali,
- numer wyrobu lub partii,
- znak obróbki cieplnej.

Cechowanie wiązek i kręgów powinno być dokonane na przywieszkach metalowych po 2 sztuki dla każdej wiązki czy kręgu.

Wygląd zewnętrzny prętów zbrojeniowych dostarczonej partii powinien być następujący:

- na powierzchni prętów nie powinno być zgorzeliny, odpadającej rdzy, tłuszczów, farb lub innych zanieczyszczeń,
- odchyłki wymiarów przekroju poprzecznego prętów i ożebrowania powinny się mieścić w granicach określonych dla danej klasy stali w normach państwowych,
- pręty dostarczone w wiązkach nie powinny wykazywać odchylenia od linii prostej większego niż 5 mm na 1 m długości pręta.

Magazynowanie stali zbrojeniowej.

Stal zbrojeniowa powinna być magazynowana pod zadaszeniem w przegrodach lub stojakach z podziałem wg wymiarów i gatunków.

2.4 Badanie stali na budowie.

Dostarczoną na budowę partię stali do zbrojenia konstrukcji z betonu należy przed wbudowaniem zbadać laboratoryjnie w przypadku, gdy:

nie ma zaświadczenia jakości (atestu),

nasuwają się wątpliwości co do jej właściwości technicznych na podstawie oględzin zewnętrznych, stal pęka przy gięciu.

Decyzję o przekazaniu próbek do badań laboratoryjnych podejmuje Inżynier.

3 Sprzęt

Roboty mogą być wykonane ręcznie lub mechanicznie. Roboty można wykonać przy użyciu dowolnego typu sprzętu.

4 Transport

Stal zbrojeniowa powinna być przewożona odpowiednimi środkami transportu żeby uniknąć trwałych odkształceń, oraz zgodnie z przepisami BHP i ruchu drogowego.

5 Wykonanie robót

5.1 Wykonywanie zbrojenia

a) Czystość powierzchni zbrojenia.

Pręty i walcówki przed ich użyciem do zbrojenia konstrukcji należy oczyścić z zardzy, luźnych płatków rdzy, kurzu i błota,

Pręty zbrojenia zanieczyszczone tłuszczem (smary, oliwa) lub farbą olejną należy oczyścić do całkowitego usunięcia zanieczyszczeń.

Czyszczenie prętów powinno być dokonywane metodami nie powodującymi zmian we właściwościach technicznych stali ani późniejszej ich korozji.

b) Przygotowanie zbrojenia.

Pręty stalowe użyte do wykonania wkładek zbrojeniowych powinny być wyprostowane. Haki, odgięcia i rozmieszczenie zbrojenia należy wykonywać wg projektu z równoczesnym zachowaniem postanowień normy PN-B-03264:2002.

Łączenie prętów należy wykonywać zgodnie z postanowieniami normy PN-B-03264:2002. Skrzyżowania prętów należy wiązać drutem miękkim, spawać lub łączyć specjalnymi zaciskami.

- c) Montaż zbrojenia.
Zbrojenie należy układać po sprawdzeniu i odbiorze deskowań.
Nie należy podwieszać i mocować do zbrojenia deskowań, pomostów transportowych, urządzeń wytwórczych i montażowych.
Montaż zbrojenia z pojedynczych prętów powinien być dokonywany bezpośrednio w deskowaniu.
Montaż zbrojenia bezpośrednio w deskowaniu zaleca się wykonywać przed ustawieniem szalowania bocznego.
Zbrojenie płyt prętami pojedynczymi powinno być układane według rozstawienia prętów oznaczonego w projekcie.
Dla zachowania właściwej otuliny należy układać w deskowaniu zbrojenie podpierać podkładkami betonowymi lub z tworzyw sztucznych o grubości równej grubości otulenia.

6 Kontrola jakości

Kontrola jakości wykonania zbrojenia polega na sprawdzeniu zgodności z projektem oraz z podanymi wyżej wymaganiami.
Zbrojenie podlega odbiorowi przed betonowaniem.

7 Obmiar robót

Jednostką obmiarową jest 1 tona.
Do obliczania należności przyjmuje się teoretyczną ilość (t) zmontowanego zbrojenia, tj. łączną długość prętów poszczególnych średnic pomnożoną przez ich ciężar jednostkowy t/mb.
Nie dolicza się stali użytej na zakłady przy łączeniu prętów, przekładek montażowych ani drutu wiązałkowego.
Nie uwzględnia się też zwiększonej ilości materiału w wyniku stosowania przez Wykonawcę prętów o średnicach większych od wymaganych w projekcie.

8 Odbiór robót

Wszystkie roboty podlegają zasadom odbioru robót zanikających i ulegających zakryciu oraz odbioru końcowego - wg opisu jak niżej:

8.1 Odbiór robót zanikających i ulegających zakryciu - wg wymagań ogólnych

8.2 Odbiór końcowy - wg wymagań ogólnych

8.3 Odbiór zbrojenia

Odbiór zbrojenia przed przystąpieniem do betonowania powinien być dokonany przez Inżyniera oraz wpisany do dziennika budowy.
Odbiór powinien polegać na sprawdzeniu zgodności zbrojenia z rysunkami roboczymi konstrukcji żelbetowej i postanowieniami niniejszej specyfikacji, zgodności z rysunkami liczby prętów w poszczególnych przekrojach, rozstawu strzemion, wykonania haków złącz i długości zakotwień prętów oraz możliwości dobrego otulenia prętów betonem.

9 Podstawa płatności

Podstawę płatności stanowi cena jednostkowa za 1 tonę. Cena obejmuje dostarczenie materiału, oczyszczenie i wyprostowanie, wygięcie, przycinanie, łączenie oraz montaż zbrojenia za pomocą drutu wiązałkowego w deskowaniu, zgodnie z projektem i niniejszą specyfikacją, a także oczyszczenie terenu robót z odpadów zbrojenia i usunięcie ich poza teren robót.

10 Przepisy związane

PN-89/H-84023/06 Stal do zbrojenia betonu.
PN-B-03264:2002 Konstrukcje betonowe, żelbetowe i sprężone. Projektowanie.

4. Prefabrykaty

2 Wstęp

1.1 Przedmiot SST

Przedmiotem niniejszej szczegółowej specyfikacji technicznej są wymagania dotyczące wykonywania i montażu prefabrykatów żelbetowych używanych przy realizacji kontraktu.

1.2 Zakres stosowania SST

Szczegółowa specyfikacja techniczna jest stosowana jako dokument przetargowy i kontraktowy przy zlecaniu i realizacji robót wymienionych w pkt. 1.1.

1.3 Zakres robót objętych SST

Roboty, których dotyczy specyfikacja, obejmują wszystkie czynności umożliwiające i mające na celu wykonanie i montaż prefabrykatów żelbetowych.

1.4 Określenia podstawowe

Określenia podane w niniejszej SST są zgodne z obowiązującymi odpowiednimi normami.

1.5 Ogólne wymagania dotyczące robót

Wykonawca robót jest odpowiedzialny za jakość ich wykonania oraz za zgodność z dokumentacją projektową, SST i poleceniami Inżyniera.

2 Materiały

Wszystkie elementy prefabrykowane dostarczane na budowę powinny być trwale oznakowane. Poszczególne partie elementów tego samego typu powinny posiadać świadectwo jakości (atest).

2.1 Belki prefabrykowane nadproży

Charakterystyka belek:

- wysokość 19 cm
- szerokość 9 cm
- grubość 6 cm

a) Wymagania:

Belki winny być wykonane zgodnie z projektem.

Tolerancje wymiarowe.

Odchyłki od wymiarów projektowanych nie powinny przekraczać:

- w długości do 6 mm;
- w wysokości do 4 mm;
- w grubości do 3 mm.

Dopuszczalne wady i uszkodzenia.

- skrzywienie belki w poziomie - do 5 mm
- skrzywienie belki w pionie - nie dopuszcza się
- szczyrby i uszkodzenia krawędzi - głębokość: do 5 mm
- długość: do 30 mm
- ilość: 3 szt/mb. Klasa odporności ogniowej „B”.

b) Składowanie

Belki należy składować na równym podłożu, na podkładkach grubości co najmniej 80 mm ułożonych poziomo w odległości 1/5 długości od ich końców. Następne warstwy układać na podkładkach umieszczonych nad podkładkami dolnymi. Liczba warstw nie większa od 5.

c) Transport

Belki mogą być przewożone tylko w pozycji poziomej, stopką w położeniu dolnym, równoległe do kierunku jazdy i zabezpieczone przed przesuwaniem. Transport powinien odbywać się zgodnie z przepisami BHP i ruchu drogowego.

3 Sprzęt

Roboty mogą być wykonane ręcznie lub mechanicznie. Roboty można wykonać przy użyciu dowolnego typu sprzętu.

Transport - wg wymagań ogólnych

4 Wykonanie robót

5 Wykonanie robót związanych z prefabrykacją wg Roboty zbrojarskie i Roboty betoniarskie.

5.1 Montaż belek prefabrykowanych nadproży zgodnie z wymaganiami jak dla robót murowych

6 Kontrola jakości

Kontrola polega na sprawdzeniu elementów prefabrykowanych wg wymagań podanych w punkcie 2.0.

7 Obmiar robót

Jednostką obmiarową jest 1 m wykonanego nadproża

8 Odbiór robót

Obejmuje odbiór robót zanikających i ulegających zakryciu

Odbiór końcowy

Odbiór poszczególnych robót wg wymagań zawartych w niniejszej specyfikacji.

9 Podstawa płatności

Podstawę płatności stanowi cena jednostkowa za 1 m nadproża która obejmuje wykonanie i dostarczenie prefabrykatów gotowych do wbudowania.

10 Przepisy związane

PN-89/H-84023/06 Stal do zbrojenia betonu.

PN-B-03264:2002 Konstrukcje betonowe, żelbetowe i sprężone. Obliczenia statyczne i projektowanie.

PN-63/B-06251 Roboty betonowe i żelbetowe. Wymagania techniczne.

5. Stropy

1 Wstęp

1.1 Przedmiot SST

Przedmiotem niniejszej szczegółowej specyfikacji technicznej są wymagania dotyczące montażu stropów gęstożebrowych.

1.2 Zakres stosowania SST

Szczegółowa specyfikacja techniczna jest stosowana, jako dokument przetargowy i kontraktowy przy zlecaniu i realizacji robót wymienionych w pkt. 1.1.

1.3 Zakres robót objętych SST

Roboty, których dotyczy specyfikacja, obejmują wszystkie czynności umożliwiające i mające na celu wykonanie i montaż: System Stropowy Technobeton

1.4 Określenia podstawowe

Określenia podane w niniejszej SST są zgodne z obowiązującymi odpowiednimi normami.

1.5 Ogólne wymagania dotyczące robót

Wykonawca robót jest odpowiedzialny za jakość ich wykonania oraz za zgodność z dokumentacją projektową, SST i poleceniami Inspektora Nadzoru

2 Materiały

Strop gęstożebrowy

- Belki stropowe sprężone o wysokości 12 lub 13 cm, w kształcie odwróconej litery T, wykonane z betonu klasy C 50/60 oraz splotów stalowych, które nadają belce początkowy, korzystny stan naprężeń. Belki produkowane są o długości 1,0 – 8,0 m w module co 10 cm.
- Pustaki stropowe produkowane są z betonu żwirowego, wibroprasowanego z czystego cementu (bez dodatków takich jak popiół lotny, żużel wielkopieczowy, kamień wapienny).
- Wysokość pustaków to: 12, 16, 20 i 25 cm. Cechuje je również wysoka wytrzymałość na przebicie punktowe, minimum 2,5 kN.
- Siatka stalowa zgrzewana z prętów żebrowanych min. #3,5 mm, działająca przeciwskurczowo oraz zapewniająca odpowiedni rozkład obciążeń.
- Zbrojenie przypodporowe w postaci prętów ze stali zbrojeniowej #8 do #16, prostych lub odgiętych, nad zakończeniem każdej belki.
- Monolityzująca strop warstwa nadbetonu o grubości 4-6 cm, z betonu klasy nie niższej od C 25/30.

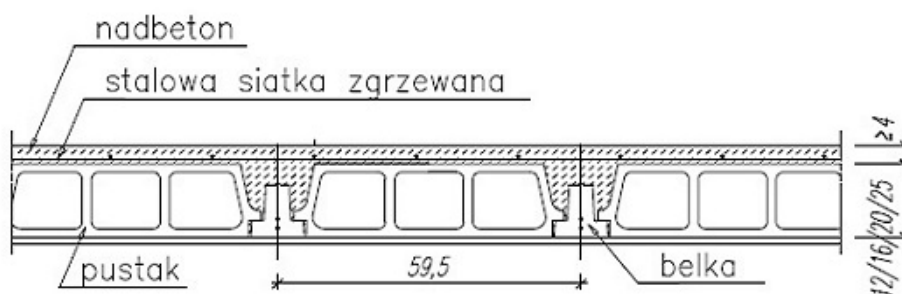

3 Sprzęt

Roboty mogą być wykonane ręcznie lub mechanicznie.
Roboty można wykonać przy użyciu dowolnego typu sprzętu.

4 Transport - w opisie materiałów p. 2

5 Wykonanie robót

Wykonawca przedstawi Inżynierowi do akceptacji projekt organizacji i harmonogram robót uwzględniający wszystkie warunki, w jakich będą wykonywane roboty montażowe.

5.1 Montaż stropów gęstożebrowych

- Po uprzednim sprawdzeniu belek (ilość, typ, brak uszkodzeń w czasie transportu), należy rozłożyć belki na stropie, rozpoczynając od miejsc charakterystycznych tj. otworów w stropie, wymianów, miejsc wzmocnień itp. Oparcie belek na ścianie powinno być zgodne z wytycznymi dla danego typu ściany, a oparcie pustaków deklowanych 0-2cm.
- Ułożyć skrajne rzędy pustaków deklowanych.
- Rozstawić linie podpór z zachowaniem ujemnej strzałki ugięcia belek L/500 (L – rozpiętość w świetle ścian). Podpora powinna lekko opierać się o spód belek. Różnice w ugięciu belek mogą sięgać do 2cm, jednak pod wpływem ciężaru pustaków oraz nadbetonu powinny ulec wyrównaniu.
- Ułożyć pozostałe rzędy pustaków.
- Na całej powierzchni stropu rozłożyć na podkładkach dystansowych siatkę zbrojeniową zgrzewaną. Kolejne siatki łączyć należy na zakład jednego oczka. Układać siatkę krótszym bokiem arkusza wzdłuż belek.
- Na siatce rozłożyć pręty zbrojenia przypodporowego zgodnie z projektem stropu. Pręty należy przymocować do siatki drutem wiązkowym.
- Elementy stropu obficie poleać wodą bezpośrednio przed betonowaniem.
- Ułożyć beton klasy minimum C25/30. Beton rozprowadzać od podpór w kierunku środka belki. Nie należy dopuszczać do miejscowego nagromadzenia betonu i wylewania dużych jego ilości w sposób punktowy.
- Należy unikać sytuacji, podczas której dwie osoby (lub więcej) znajdują się równocześnie na tej samej belce.
- W przypadku konieczności przerwania betonowania, można to uczynić wyłącznie nad wypełnieniem stropów, nigdy nad belkami.
- Należy pielęgnować nadbeton zgodnie z wytycznymi Polskiej Normy.
- W celu składowania materiałów na stropie należy odczekać aż nadbeton osiągnie wystarczającą wytrzymałość (nie zaleca się obciążania stropu przed upływem 28 dni od betonowania).
- Podpory montażowe można zlikwidować po około 3 tygodniach.
- Belek sprężonych nie wolno skracać we własnym zakresie. Nie można również wykonywać bruzd pod instalacje elektryczne ani dokonywać wiercenia otworów w belkach itp.
- Pustaki należy docinać w taki sposób aby pozostawało co najmniej jedno zebro.
- Pustaków nie wolno składować na stropie, ewentualnie nad ścianą nośną.
- W zależności od wykonywanych rozpiętości stropu zaleca się, bądź nie, stosowanie podpór montażowych. W systemie TECHNOBETON montaż bezpodporowy jest możliwy po uprzedniej konsultacji z konstruktorem. Zazwyczaj belki powinny być ułożone na jednej, centralnie umieszczonej podporze lub dwóch podporach, umieszczonych w odległości 2/5 i 3/5 od miejsca podparcia belki na ścianie, według planu. Taki rozstaw podpór jest bezpieczny przy obciążeniach charakterystycznych zgodnych z przewidzianymi przez producenta jako dopuszczalne dla danego typu stropu przy zadanej rozpiętości. Zalecany przekrój podpór montażowych wynosi 7 x 14cm. Podpory montażowe muszą być wypionowane, stabilne i ustawione przed rozłożeniem pustaków, zgodnie z rysunkiem montażowym, na podłożu o odpowiedniej wytrzymałości. Rozstaw podpór montażowych przedstawia zamieszczony rysunek.

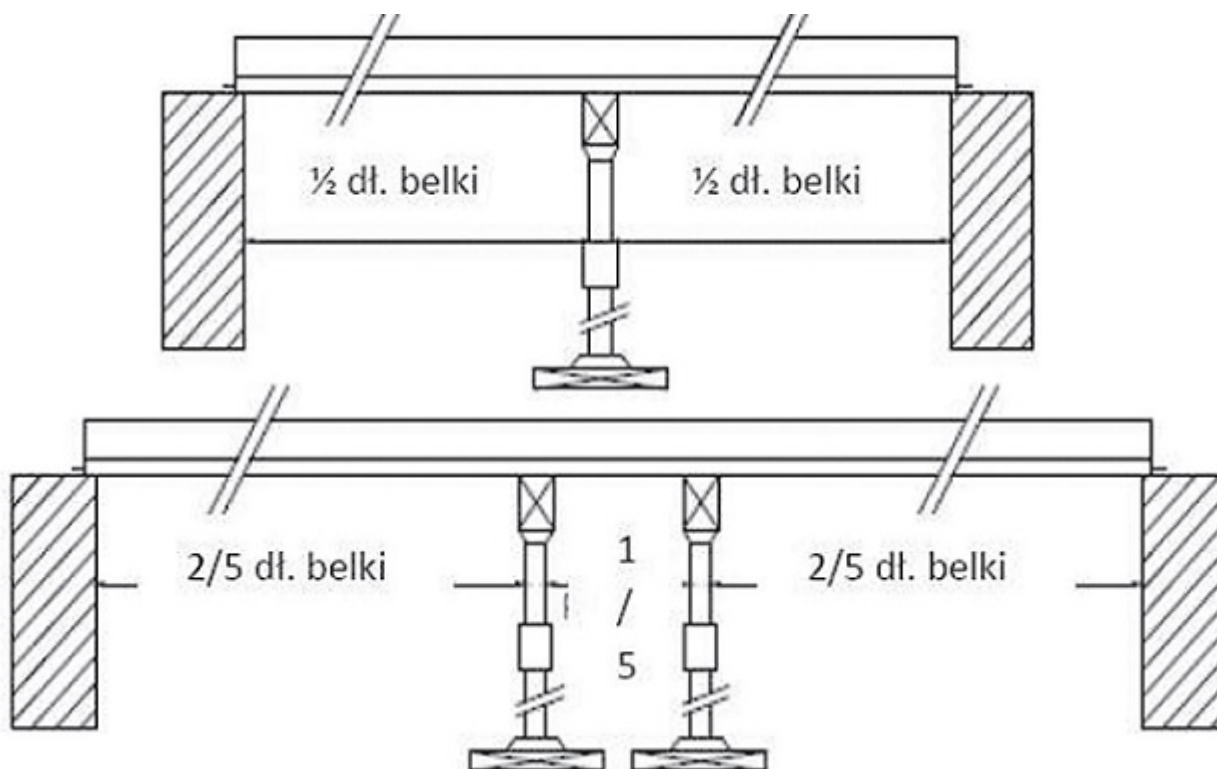

6 Kontrola jakości

Kontrola polega na sprawdzeniu elementów prefabrykowanych wg wymagań podanych w punkcie 2.

7 Obmiar robót

Jednostką obmiarową jest 1 m² zmontowanego stropu.

8 Odbiór robót obejmuje:

- odbiór robót zanikających i ulegających zakryciu,
- odbiór końcowy,
- odbiór poszczególnych robót wg wymagań zawartych w niniejszej specyfikacji.

9 Podstawa płatności

Podstawę płatności stanowi cena za 1 m² zmontowanego i zabetonowanego stropu.

Przepisy związane

6. Beton

1 Wstęp

1.1 Przedmiot SST

Przedmiotem niniejszej szczegółowej specyfikacji technicznej są wymagania dotyczące wykonania i odbioru robót betoniarskich.

1.2 Zakres stosowania SST

Szczegółowa specyfikacja techniczna jest stosowana jako dokument przetargowy i kontraktowy przy zleceniu i realizacji robót wymienionych w pkt. 1.1.

1.3 Zakres robót objętych SST

Roboty, których dotyczy specyfikacja, obejmują wszystkie czynności umożliwiające i mające na celu wykonanie betonu i podbetonu w elementach konstrukcyjnych objętych kontraktem.

1.4 Określenia podstawowe

Określenia podane w niniejszej SST są zgodne z obowiązującymi odpowiednimi normami.

1.5 Ogólne wymagania dotyczące robót

Wykonawca robót jest odpowiedzialny za jakość ich wykonania oraz za zgodność z dokumentacją projektową, SST i poleceniami Inżyniera.

2 Materiały

2.1 Składniki mieszanki betonowej

Cement

a) Rodzaje cementu

Dopuszczalne jest stosowanie jedynie cementu portlandzkiego czystego, tj. bez dodatków mineralnych wg normy PN-B-30000:1990 o następujących markach: marki „25” - do betonu klasy B7,5-B20 marki „35” - do betonu klasy wyższej niż B20

b) Wymagania dotyczące składu cementu

Wg ustaleń normy PN-B-30000:1990 oraz ponadto zgodnie z zarządzeniem Ministra Komunikacji wymaga się, aby cementy te charakteryzowały się następującym składem:

- Zawartość krzemianu trójwapniowego olitu (C3S) 50-60%
- Zawartość glinianu trójwapniowego olitu (C3A) <7%
- Zawartość alkaliów do 0,6%
- Zawartość alkaliów pod warunkiem zastosowania kruszywa nieaktywnego do 0,9%
- Zawartość C4AF+2C3A (zalecane) <20%

c) Opakowanie

Cement wysyłany w opakowaniu powinien być pakowany w worki papierowe WK, co najmniej trzywarstwowe, wg PN-76/P-79005.

Na workach powinien być umieszczony trwały, wyraźny napis zawierający następujące dane:

- oznaczenie,
- nazwa wytwórni i miejscowości,
- masa worka z cementem,
- data wysyłki,
- termin trwałości cementu.

Dla cementu luzem należy stosować cementowagony i cementosomochody wyposażone we wsypy umożliwiające grawitacyjne napełnianie zbiorników i urządzenie do wyładowania cementu oraz powinny być przystosowane do plombowania i wsepów i wysypów.

d) Świadectwo jakości cementu

Każda partia wysyłanego cementu powinna być zaopatrzona w sygnaturę odbiorczą kontroli jakości zgodnie z PN-EN 147-2.

e) Akceptowanie poszczególnych partii cementu

Każda partia cementu przed jej użyciem do betonu musi uzyskać akceptację Inżyniera.

f) Bieżąca kontrola podstawowych parametrów cementu

Cement pochodzący z każdej dostawy musi być poddany badaniom wg normy PN-EN 196-1:1996, PN-EN 196-3:1996 i PN-EN 196-6:1997, a wyniki ocenione wg normy PN-B-30000:1990.

Zakres badań cementu pochodzącego z dostawy, dla której jest atest z wynikami badań cementowni obejmuje tylko badania podstawowe.

Ponadto przed użyciem cementu do wykonania mieszanki betonowej zaleca się przeprowadzenie kontroli obejmującej:

- oznaczenie czasu wiązania wg PN-EN 196-1:1996, PN-EN 196-3:1996 i PN-EN 196-6:1997
- oznaczenie zmiany objętości wg PN-EN 196-1:1996, PN-EN 196-3:1996 i PN-EN 196-6:1997
- sprawdzenie zawartości grudek (zbryleń) nie dających się rozgnieść w palcach i nie rozpadających się w wodzie.

W przypadku, gdy w/w kontrola wykaże niezgodność z normami cement nie może być użyty do betonu.

g) Magazynowanie i okres składowania

Miejsca przechowywania cementu mogą być następujące:

- dla cementu pakowanego (workowanego):
- składy otwarte (wydzielone miejsca zadaszone na otwartym terenie zabezpieczone z boków przed opadami) lub magazyny zamknięte (budynki lub pomieszczenia o szczelnym dachu i ścianach)
- dla cementu luzem:
- magazyny specjalne (zbiorniki stalowe, żelbetowe lub betonowe przystosowane do pneumatycznego załadunku i wyładunku cementu luzem, zaopatrzone w urządzenia do przeprowadzenia kontroli objętości cementu znajdującego się w zbiorniku lub otwory do przeprowadzenia pomiarów poziomu cementu, włazy do czyszczenia oraz kłamry na zewnętrznych ścianach).
- Podłoża składów otwartych powinny być twarde i suche, odpowiednio pochylone, zabezpieczające cement przed ściekaniem wody deszczowej i zanieczyszczeniem.
- Podłogi magazynów zamkniętych powinny być suche i czyste, zabezpieczające cement przed zawilgoceniem i zanieczyszczeniem.
- Dopuszczalny okres przechowywania cementu zależny jest od miejsca przechowywania.
- Cement nie może być użyty do betonu po okresie:
- 10 dni w przypadku przechowywania go w zadaszonych składach otwartych,
- po upływie okresu trwałości podanego przez wytwórcę w przypadku przechowywania w składach zamkniętych.

Każda partia cementu posiadająca oddzielne świadectwo jakości powinno być przechowywana w sposób umożliwiający jej łatwe rozróżnienie.

Kruszywo.

a) Rodzaj kruszywa i uziarnienie.

Do betonu należy stosować kruszywo mineralne odpowiadające wymaganiom normy PN-B-06712/A1:1997, z tym że marka kruszywa nie powinna być niższa niż klasa betonu. Ziarna kruszywa nie powinny być większe niż:

- 1/3 najmniejszego wymiaru przekroju poprzecznego elementu,
- 3/4 odległości w świetle między prętami zbrojenia leżącymi w jednej płaszczyźnie prostopadłej do kierunku betonowania.

b) Kontrola partii kruszywa przed użyciem go do wykonania mieszanki betonowej obejmuje oznaczenia:

- składu ziarnowego wg PN-EN 933-1:2000,
- kształtu ziarn wg PN-EN 933-4:2001,
- zawartości pyłów mineralnych wg PN-78/B-06714/13,
- zawartości zanieczyszczeń obcych wg PN-76/B-06714/12.

W celu umożliwienia korekty recepty roboczej mieszanki betonowej należy prowadzić bieżącą kontrolę wilgotności kruszywa wg PN-EN 1997-6:2002 i stałości zawartości frakcji 0-2 mm.

2.2 Materiały do wykonania podbetonu

Beton kl. B7,5 i B10 z utrzymaniem wymagań i badań tylko w zakresie wytrzymałości betonu na ściskanie.
Orientacyjny skład podbetonu:

- pospółka kruszona 0/40,
- cement hutniczy 25. Ilość cementu 6%, $gd \max = 2,09 \text{ gr/cm}^3$, wilgotność optymalna 8%.
- Kruszywo równomiernie stopniowane o frakcjach:
20/40 = 30%, 20/10 = 20%, 0/2 = 30%

3 Sprzęt

Dozatory muszą mieć aktualne świadectwo legalizacji. Mieszanie składników powinno się odbywać wyłącznie w betoniarkach o wymuszonym działaniu (zabrania się stosowania mieszarek wolno spadowych).

4 Transport

4.1 Transport, podawanie i układanie mieszanki betonowej

Środki do transportu betonu

Mieszanki betonowe mogą być transportowane mieszalnikami samochodowymi (tzw. gruszkami).

Ilość „gruszek” należy dobrać tak aby zapewnić wymaganą szybkość betonowania z uwzględnieniem odległości dowozu, czasu twardnienia betonu oraz koniecznej rezerwy w przypadku awarii samochodu.

Czas transportu i wbudowania

Czas transportu i wbudowania mieszanki nie powinien być dłuższy niż:

- 90 minut przy temperaturze otoczenia +15°C
- 70 minut przy temperaturze otoczenia +20°C
- 30 minut przy temperaturze otoczenia +30°C

5 Wykonanie robót

5.1 Zalecenia ogólne

Roboty betoniarskie muszą być wykonane zgodnie z wymaganiami norm PN-EN 206-1:2003 i PN-63/B-06251.

Betonowanie można rozpocząć po uzyskaniu zezwolenia Inżyniera potwierdzonego wpisem do dziennika budowy.

5.2 Wytwarzanie mieszanki betonowej

Dozowanie składników:

a) Dozowanie składników do mieszanki betonowej powinno być dokonywane wyłącznie wagowo, z dokładnością:

- 2% - przy dozowaniu cementu i wody
- 3% - przy dozowaniu kruszywa.

Dozatory muszą mieć aktualne świadectwo legalizacji.

b) Przy dozowaniu składników powinno się uwzględniać korektę związaną ze zmiennym zawilgoceniem kruszywa.

Mieszanie składników

Mieszanie składników powinno się odbywać wyłącznie w betoniarkach wymuszonym działaniu (zabrania się stosowania mieszarek wolnospadowych).

Czas mieszania należy ustalić doświadczalnie jednak nie powinien być krótszy niż 2 minuty.

Podawanie i układanie mieszanki betonowej

Do podawania mieszanek betonowych należy stosować pojemniki o konstrukcji umożliwiającej łatwe ich opróżnianie lub pompy przystosowanej do podawania mieszanek plastycznych. Przy stosowaniu pomp obowiązują odrębne wymagania technologiczne przy czym wymaga się sprawdzenia ustalonej konsystencji mieszanki betonowej przy wylocie.

Przed przystąpieniem do układania betonu należy sprawdzić: położenie zbrojenia, zgodność rzędnych z projektem, czystość deskowania oraz obecność wkładek dystansowych zapewniających wymaganą wielkość otuliny.

Mieszanki betonowej nie należy zrzucać z wysokości większej niż 0,75 m od powierzchni, na którą spada. W przypadku gdy wysokość ta jest większa należy mieszankę podawać za pomocą rynny zsykowej (do wysokości 3,0 m) lub leja zsykowego teleskopowego (do wysokości 8,0 m).

Przy wykonywaniu konstrukcji monolitycznych należy przestrzegać dokumentacji technologicznej, która powinna uwzględniać następujące zalecenia:

- w fundamentach i korpusach podpór mieszankę betonową należy układać bezpośrednio z pojemnika lub rurociągu pompy, bądź też za pośrednictwem rynny,
- warstwami o grubości do 40 cm zagęszczając wibratorami wglębnymi,
- przy wykonywaniu płyt mieszankę betonową należy układać bezpośrednio z pojemnika lub rurociągu pompy. W płytach o grubości większej od 12 cm zbrojonych górną i dolną należy stosować belki wibracyjne.

Zagęszczanie betonu

Przy zagęszczaniu mieszanki betonowej należy przestrzegać następujących zasad:

Wibratory wglębne należy stosować o częstotliwości min. 6000 drgań na minutę, z buławami o średnicy nie większej niż 0,65 odległości między prętami zbrojenia leżącymi w płaszczyźnie poziomej.

Podczas zagęszczania wibratorami wglębnymi nie wolno dotykać zbrojenia buławą wibratora.

Podczas zagęszczania wibratorami wglębnymi należy zagłębić buławę na głębokość 5-8 cm w warstwę poprzednią i przytrzymać buławę w jednym miejscu w czasie 20-30 sekund po czym wyjmować powoli w stanie wibrującym.

Kolejne miejsca zagłębienia buławy powinny być od siebie oddalone o 1,4 R, gdzie R jest promieniem skutecznego działania wibratora. Odległość ta zwykle wynosi 0,35-0,7 m.

Belki wibracyjne powinny być stosowane do wyrównania powierzchni betonu płyt i charakteryzować się jednakowymi drganiami na całej długości.

Czas zagęszczania wibratorem powierzchniowym, lub belką wibracyjną w jednym miejscu powinien wynosić od 30 do 60 sekund.

Zasięg działania wibratorów przyczepnych wynosi zwykle od 20 do 50 cm w kierunku głębokości i od 1,0 do 1,5 m w kierunku długości elementu. Rozstaw wibratorów należy ustalić doświadczalnie tak aby nie powstawały martwe pola. Mocowanie wibratorów powinno być trwałe i sztywne.

Przerwy w betonowaniu

Przerwy w betonowaniu należy sytuować w miejscach uprzednio przewidzianych i uzgodnionych z projektantem. Ukształtowanie powierzchni betonu w przerwie roboczej powinno być uzgodnione z projektantem, a w prostszych przypadkach można się kierować zasadą, że powinna ona być prostopadła do kierunku naprężeń głównych.

Powierzchnia betonu w miejscu przerwania betonowania powinna być starannie przygotowana do połączenia betonu stwardniałego ze świeżym przez:

- usunięcie z powierzchni betonu stwardniałego, luźnych okruszków betonu oraz warstwy pozostałego szkliva cementowego,
 - obfite zwilżenie wodą i narzucenie kilkumilimetrowej warstwy zaprawy cementowej o stosunku zbliżonym do zaprawy w betonie wykonywanym albo też narzucenie cienkiej warstwy zaczynu cementowego. Powyższe zabiegi należy wykonać bezpośrednio przed rozpoczęciem betonowania.
- c) W przypadku przerwy w układaniu betonu zagęszczonego przez wibrowanie, wznowienie betonowania nie powinno się odbyć później niż w ciągu 3 godzin lub po całkowitym stwardnieniu betonu.

Jeżeli temperatura powietrza jest wyższa niż 20°C to czas trwania przerwy nie powinien przekraczać 2 godzin. Po wznowieniu betonowania należy unikać dotykania wibratorem deskowania, zbrojenia i poprzednio ułożonego betonu.

Wymagania przy pracy w nocy.

W przypadku, gdy betonowanie konstrukcji wykonywane jest także w nocy konieczne jest wcześniejsze przygotowanie odpowiedniego oświetlenia zapewniającego prawidłowe wykonawstwo robót i dostateczne warunki bezpieczeństwa pracy.

Pobranie próbek i badanie.

Na wykonawcy spoczywa obowiązek zapewnienia wykonania badań laboratoryjnych przewidzianych normą PN-EN 206-1:2003 oraz gromadzenie, przechowywanie i okazywanie Inżynierowi wszystkich wyników badań dotyczących jakości betonu i stosowanych materiałów.

Jeżeli beton poddany jest specjalnym zabiegom technologicznym, należy opracować plan kontroli jakości betonu dostosowany do wymagań technologii produkcji. W planie kontroli powinny być uwzględnione badania przewidziane aktualną normą i niniejszymi SST oraz ewentualne inne konieczne do potwierdzenia prawidłowości zastosowanych zabiegów technologicznych. d) Badania powinny obejmować:

- badanie składników betonu
- badanie mieszanki betonowej
- badanie betonu.

5.3 Warunki atmosferyczne przy układaniu mieszanki betonowej i wiązaniu betonu

Temperatura otoczenia

Betonowanie należy wykonywać wyłącznie w temperaturach nie niższych niż +5°C, zachowując warunki umożliwiające uzyskanie przez beton wytrzymałości co najmniej 15 MPa przed pierwszym zamarznięciem.

W wyjątkowych przypadkach dopuszcza się betonowanie w temperaturze do -5°C, jednak wymaga to zgody Inżyniera oraz zapewnienia mieszanki betonowej o temperaturze +20°C w chwili układania i zabezpieczenia uformowanego elementu przed utratą ciepła w czasie co najmniej 7 dni.

Zabezpieczenie podczas opadów

Przed przystąpieniem do betonowania należy przygotować sposób postępowania na wypadek wystąpienia ulewnego deszczu. Konieczne jest przygotowanie odpowiedniej ilości osłon wodoszczelnych dla zabezpieczenia odkrytych powierzchni świeżego betonu.

Zabezpieczenie betonu przy niskich temperaturach otoczenia

Przy niskich temperaturach otoczenia ułożony beton powinien być chroniony przed zamarznięciem przez okres pozwalający na uzyskanie wytrzymałości co najmniej 15 MPa.

Uzyskanie wytrzymałości 15 MPa powinno być zbadane na próbkach przechowywanych w takich samych warunkach jak zabetonowana konstrukcja.

Przy przewidywaniu spadku temperatury poniżej 0°C w okresie twardnienia betonu należy wcześniej podjąć działania organizacyjne pozwalające na odpowiednie osłonięcie i podgrzanie zabetonowanej konstrukcji.

5.4 Pielęgnacja betonu

Materiały i sposoby pielęgnacji betonu

Bezpośrednio po zakończeniu betonowania zaleca się przykrycie powierzchni betonu lekkimi osłonami wodoszczelnymi zapobiegającymi odparowaniu wody z betonu i chroniącymi beton przed deszczem i nasłonecznieniem.

Przy temperaturze otoczenia wyższej niż +5°C należy nie później niż po 12 godzinach od zakończenia betonowania rozpocząć pielęgnację wilgotnościową betonu i prowadzić ją co najmniej przez 7 dni (przez polewanie co najmniej 3 razy na dobę).

Nanoszenie błon nieprzepuszczających wody jest dopuszczalne tylko wtedy, gdy beton nie będzie się łączył z następną warstwą konstrukcji monolitycznej, a także gdy nie są stawiane specjalne wymagania odnośnie jakości pielęgnowanej powierzchni.

Woda stosowana do polewania betonu powinna spełniać wymagania normy PN-EN 1008:2004.

W czasie dojrzewania betonu elementy powinny być chronione przed uderzeniami i drganiami.

Okres pielęgnacji

Ułożony beton należy utrzymywać w stałej wilgotności przez okres co najmniej 7 dni. Polewanie betonu normalnie twardniejącego należy rozpocząć po 24 godzinach od zabetonowania.

Rozformowanie konstrukcji może nastąpić po osiągnięciu przez beton wytrzymałości rozformowania dla konstrukcji monolitycznych (zgodnie z normą PN-63/B-06251) lub wytrzymałości manipulacyjnej dla prefabrykatów.

5.5 Wykańczanie powierzchni betonu

Równość powierzchni i tolerancji.

Dla powierzchni betonów w konstrukcji nośnej obowiązują następujące wymagania:

- wszystkie betonowe powierzchnie muszą być gładkie i równe, bez zagłębień między ziarnami kruszywa, przełomów i wybruszeń ponad powierzchnię,
- pęknięcia są niedopuszczalne,
- rysy powierzchniowe skurczowe są dopuszczalne pod warunkiem, że zostaje zachowana otulina zbrojenia betonu min. 2,5cm,
- pustki, raki i wykuszyny są dopuszczalne pod warunkiem, że otulenie zbrojenia betonu będzie nie mniejsze niż 2,5cm, a powierzchnia na której występują nie większa niż 0,5% powierzchni odpowiedniej ściany,
- równość gorszej powierzchni ustroju nośnego przeznaczonej pod izolacje powinna odpowiadać wymaganiom normy PN-69/B-10260, tj. wypukłości i wgłębienia nie powinny być większe niż 2 mm.

Faktura powierzchni i naprawa uszkodzeń

Jeżeli projekt nie przewiduje specjalnego wykończenia powierzchni betonowych, to po rozdeskowaniu konstrukcji należy:

- wszystkie wystające nierówności wyrównać za pomocą tarcz karborundowych i czystej wody bezpośrednio po rozebraniu szalunków,
- raki i ubytki na eksponowanych powierzchniach uzupełnić betonem i następnie wygładzić i uklepać, aby otrzymać równą i jednorodną powierzchnię bez dołków i porów,
- wyrównaną wg powyższych zaleceń powierzchnię należy obrzucić zaprawą i lekko wyszczotkować wilgotną szczotką aby usunąć powierzchnie szkliste.

5.6 Wykonanie podbetonu

Przed przystąpieniem do układania podbetonu należy sprawdzić podłoże pod względem nośności założonej w projekcie technicznym. Podłoże winne być równe, czyste i odwodnione.

Beton winien być rozkładany w miarę możliwości w sposób ciągły z zachowaniem kontroli grubości oraz rzędnych wg projektu technicznego.

6 Kontrola jakości

Kontrola jakości wykonania betonów polega na sprawdzeniu zgodności z projektem oraz podanymi wyżej wymaganiami. Roboty podlegają odbiorowi.

7 Obmiar robót

Jednostkami obmiaru są m³

8 Odbiór robót

Wszystkie roboty podlegają zasadom odbioru robót zanikających wg zasad podanych powyżej.

9 Podstawa płatności

Płaci się za roboty wykonane w jednostkach podanych w p. 7. Cena jednostkowa obejmuje

- dostarczenie niezbędnych czynników produkcji
- oczyszczenie podłoża
- wykonanie deskowania z rusztowaniem
- ułożenie mieszanki betonowej w nawilżonym deskowaniu, z wykonaniem projektowanych otworów,

- zabetonowaniem zakotwień i marek, zagęszczeniem i wyrównaniem powierzchni
- pielęgnację betonu
- rozbiórką deskowania i rusztowań
- oczyszczenia stanowiska pracy i usunięcie materiałów rozbiórkowych poza granice obiektu.

Podbeton na podłożu gruntowym.

Płaci się za ustaloną ilość m³ betonu wg ceny jednostkowej, która obejmuje:

- wyrównanie podłoża, przygotowanie,
- ułożenie, zagęszczenie i wyrównanie betonu,
- oczyszczenie stanowiska pracy.

10 Przepisy związane

PN-EN 206-1:2003	Beton.
PN-EN 196-1:1996	Cement. Metody badań. Oznaczenie wytrzymałości.
PN-EN 196-3:1996	Cement. Metody badań. Oznaczenie czasów wiązania i stałości objętości.
PN-EN 196-6:1997	Cement. Metody badań. Oznaczenie stopnia zmielenia.
PN-B-30000:1990	Cement portlandzki.
PN-88/B-30001	Cement portlandzki z dodatkami.
PN-B-03002/Az2:2002	Konstrukcje murowe niezbrojne. Projektowanie i obliczenia.

7. Roboty murowe

1 Wstęp

1.1 Przedmiot SST

Przedmiotem niniejszej szczegółowej specyfikacji technicznej są wymagania dotyczące wykonania i odbioru robót murowych.

1.2 Zakres stosowania SST

Szczegółowa specyfikacja techniczna jest stosowana jako dokument przetargowy i kontraktowy przy zlecaniu i realizacji robót wymienionych w pkt. 1.1.

1.3 Zakres robót objętych SST

Roboty, których dotyczy specyfikacja, obejmują wszystkie czynności umożliwiające i mające na celu wykonanie murów zewnętrznych i wewnętrznych obiektów.

1.4 Określenia podstawowe

Określenia podane w niniejszej SST są zgodne z obowiązującymi odpowiednimi normami.

1.5 Ogólne wymagania dotyczące robót

Wykonawca robót jest odpowiedzialny za jakość ich wykonania oraz za zgodność z dokumentacją projektową, SST i poleceniami Inżyniera.

2 Materiały

2.1 Wyroby ceramiczne

2.1.1 Cegła budowlana pełna klasy 10 wg PN-B 12050:1996

Wymiary l = 250 mm, s = 120 mm, h = 65 mm

Masa 3,3-4,0 kg

Cegła budowlana pełna powinna odpowiadać aktualnej normie państwowej.

Dopuszczalna liczba cegieł połówkowych, pękniętych całkowicie lub z jednym pęknięciem przechodzącym przez całą grubość cegły o długości powyżej 6mm nie może przekraczać dla cegły - 10% cegieł badanych.

Nasiąkliwość nie powinna być wyższa niż 24%.

Wytrzymałość na ściskanie 10,0 MPa

Gęstość pozorna 1,7-1,9 kg/dm³

Współczynnik przewodności cieplnej 0,52-0,56 W/mK

Odporność na działanie mrozu po 25 cyklach zamrażania do -15°C i odmrażania - brak uszkodzeń po badaniu.

Odporność na uderzenie powinna być taka, aby cegła puszczona z wysokości 1,5m na inne cegły nie rozpadła się.

2.1.2 Cegła budowlana pełna klasy 15 wg PN-B-12050:1996

Wymiary jak poz. 2.1.1.

Masa 4,0-4,5 kg.

Dopuszczalna ilość cegieł połówkowych, pękniętych do 10% ilości cegieł badanych

Nasiąkliwość nie powinna być większa od 16%.

Wytrzymałość na ściskanie 15 MPa.

Odporność na działanie mrozu jak dla cegły klasy 10 MPa.

Odporność na uderzenie powinna być taka, aby cegła upuszczona z wysokości 1,5 m na inne cegły nie rozpadła się na kawałki; może natomiast wystąpić wyszczerbienie lub jej pęknięcie. Ilość cegieł nie spełniających powyższego wymagania nie powinna być większa niż:

2 na 15 sprawdzanych cegieł

3 na 25 sprawdzanych cegieł
5 na 40 sprawdzanych cegieł.

2.2 **Bloczki betonowe Wymiary: 25 x 25 x 14 Wymiary: 25 x 12 x 14**

2.3 **Blok wapienno – piaskowy Silka**

Wymiary 33,3x24x19,8 cm
Masa 22,1 kg.
Współczynnik przewodzenia ciepła lambda 0,55 W/mK
Wytrzymałość na ściskanie do 25 N/mm²

2.4 **Zaprawy budowlane cementowo-wapienne**

Marka i skład zaprawy powinny być zgodne z wymaganiami podanymi w projekcie.

Orientacyjny stosunek objętościowy składników zaprawy dla marki 30:

cement: ciasto wapienne: piasek

1 : 1 : 6

1 : 1 : 7

1 : 1,7 : 5

cement: wapienne hydratyzowane: piasek

1 : 1 : 6

1 : 1 : 7

Orientacyjny stosunek objętościowy składników zaprawy dla marki 50:

cement: ciasto wapienne: piasek

1 : 0,3 : 4

1 : 0,5 : 4,5

cement: wapienne hydratyzowane: piasek

1 : 0,3 : 4

1 : 0,5 : 4,5

Przygotowanie zapraw do robót murowych powinno być wykonywane mechanicznie.

Zaprawę należy przygotować w takiej ilości, aby mogła być wbudowana możliwie wcześnie po jej przygotowaniu tj. ok. 3 godzin.

Do zapraw murarskich należy stosować piasek rzeczny lub kopalniany.

Do zapraw cementowo-wapiennych należy stosować cement portlandzki z dodatkiem żużla lub popiołów lotnych 25 i 35 oraz cement hutniczy 25 pod warunkiem, że temperatura otoczenia w ciągu 7 dni od chwili zużycia zaprawy nie będzie niższa niż +5°C.

Do zapraw cementowo-wapiennych należy stosować wapno suchogaszone lub gaszone w postaci ciasta wapiennego otrzymanego z wapna niegaszonego, które powinno tworzyć jednolitą i jednobarwną masę, bez grudek niegaszonego wapna i zanieczyszczeń obcych. Skład objętościowy zapraw należy dobierać doświadczalnie, w zależności od wymaganej marki zaprawy oraz rodzaju cementu i wapna.

3 **Sprzęt**

Roboty można wykonać przy użyciu dowolnego typu sprzętu.

4 **Transport**

Materiały i elementy mogą być przewożone dowolnymi środkami transportu. Podczas transportu materiały i elementy konstrukcji powinny być zabezpieczone przed uszkodzeniami lub utratą stateczności.

5 **Wykonanie robót**

Wymagania ogólne:

Mury należy wykonywać warstwami, z zachowaniem prawidłowego wiązania i grubości spoin, do pionu i sznura, z zachowaniem zgodności z rysunkiem co do odsadzek, wyskoków i otworów.

W pierwszej kolejności należy wykonywać mury nośne. Ścianki działowe grubości poniżej 1 cegły należy murować nie wcześniej niż po zakończeniu ścian głównych.

Mury należy wznosić możliwie równomiernie na całej ich długości. W miejscu połączenia murów wykonanych niejednocześnie należy stosować strzępia zazębione końcowe.

Cegły układane na zaprawie powinny być czyste i wolne od kurzu.

Przy murowaniu cegłą suchą, zwłaszcza w okresie letnim, należy cegły przed ułożeniem w murze polewać lub moczyć w wodzie.

Wnęki i bruzdy instalacyjne należy wykonywać jednocześnie ze wznoszeniem murów.

Mury grubości mniejszej niż 1 cegła mogą być wykonywane przy temperaturze powyżej 0°C.

W przypadku przerwania robót na okres zimowy lub z innych przyczyn, wierzchnie warstwy murów powinny być zabezpieczone przed szkodliwym działaniem czynników atmosferycznych (np. przez przykrycie folią lub papą).

Przy wznawianiu robót po dłuższej przerwie należy sprawdzić stan techniczny murów, łącznie ze zdjęciem wierzchnich warstw cegieł i uszkodzonej zaprawy.

5.1 Mury z cegły pełnej i z pustaków ceramicznych

5.1.1 Spoiny w murach ceglanych.

12 mm w spoinach poziomych, przy czym maksymalna grubość nie powinna przekraczać 17 mm, a minimalna 10 mm,

10 mm w spoinach pionowych podłużnych i poprzecznych, przy czym grubość maksymalna nie powinna przekraczać 15 mm, a minimalna - 5 mm.

Spoiny powinny być dokładnie wypełnione zaprawą. W ścianach przewidzianych do tynkowania nie należy wypełniać zaprawą spoin przy zewnętrznych licach na głębokości 510 mm.

5.1.2 Stosowanie połówek i cegieł ułamkowych.

Liczba cegieł użytych w połówkach do murów nośnych nie powinna być większa niż 15% całkowitej liczby cegieł.

Jeżeli na budowie jest kilka gatunków cegły (np. cegła nowa i rozbiórkowa), należy przestrzegać zasady, że każda ściana powinna być wykonana z cegły jednego wymiaru.

Połączenie murów stykających się pod kątem prostym i wykonanych z cegieł o grubości różniącej się więcej niż o 5mm należy wykonywać na strzępia zazębione boczne.

6 Kontrola jakości

6.1 Materiały ceramiczne

Przy odbiorze cegły należy przeprowadzić na budowie:

- sprawdzenie zgodności klasy oznaczonej na cegłach z zamówieniem i wymaganiami stawianymi w dokumentacji technicznej,
- próby dorażnej przez oględziny, opukiwanie i mierzenie:
- wymiarów i kształtu cegły,
- liczby szczerb i pęknięć,
- odporności na uderzenia,
- przełomu ze zwróceniem szczególnej uwagi na zawartość margla. W przypadku niemożności określenia jakości cegły przez próbę dorażną należy ją poddać badaniom laboratoryjnym (szczególnie co do klasy i odporności na działanie mrozu).

6.2 Zaprawy

W przypadku gdy zaprawa wytwarzana jest na placu budowy, należy kontrolować jej markę i konsystencję w sposób podany w obowiązującej normie. Wyniki odbiorów materiałów i wyrobów powinny być każdorazowo wpisywane do dziennika budowy.

6.3 Dopuszczalne odchyłki wymiarów dla murów przyjmować wg poniższej tabeli

Rodzaj odchyłek	Dopuszczalne odchyłki [mm]
	mury spoinowane

Zwichrowania i skrzywienia: - na 1 metrze długości - na całej powierzchni	3 10	6 20
Odchylenia od pionu - na wysokości 1 m - na wysokości kondygnacji - na całej wysokości	3 6 20	6 10 30
Odchylenia każdej warstwy od poziomu - na 1 m długości - na całej długości	1 15	2 30
Odchylenia górnej warstwy od poziomu - na 1 m długości - na całej długości	1 10	2 10
Odchylenia wymiarów otworów w świetle o wymiarach: do 100 cm szerokość Wysokość ponad 100 cm Szerokość Wysokość	+6, -3 +15, -1 +10, -5 +15, -10	+6, -3 +15, -10 +10, -5 +15, -10

7 Obmiar robót

Jednostką obmiarową robót jest - m² muru o odpowiedniej grubości.

Ilość robót określa się na podstawie projektu z uwzględnieniem zmian zaaprobowanych przez Inżyniera i sprawdzonych w naturze.

8 Odbiór robót

8.1 Odbiór robót murowych powinien się odbyć przed wykonaniem tynków i innych robót wykończeniowych.

Podstawę do odbioru robót murowych powinny stanowić następujące dokumenty:

- dokumentacja techniczna,
- dziennik budowy,
- zaświadczenia o jakości materiałów i wyrobów dostarczonych na budowę,
- protokoły odbioru poszczególnych etapów robót zanikających,
- protokoły odbioru materiałów i wyrobów,
- wyniki badań laboratoryjnych, jeśli takie były zlecane przez budowę,
- ekspertyzy techniczne w przypadku, gdy były wykonywane przed odbiorem budynku.

8.2 Wszystkie roboty podlegają zasadom odbioru robót zanikających.

9 Podstawa płatności

Płaci się za roboty wykonane w jednostkach podanych w punkcie 7. Cena obejmuje:

- dostarczenie materiałów i sprzętu na stanowisko pracy
- wykonanie ścian, naroży, przewodów dymowych i wentylacyjnych
- ustawienie i rozebranie potrzebnych rusztowań
- uporządkowanie i oczyszczenie stanowiska pracy z resztek materiałów

10 Przepisy związane

- PN-68/B-10020 Roboty murowe z cegły. Wymagania i badania przy odbiorze.
 PN-B-12050:1996 Wyroby budowlane ceramiczne.
 PN-B-12011:1997 Wyroby budowlane ceramiczne. Cegły kratówki.

PN-EN 197-1:2002	Cement. Skład, wymagania i kryteria zgodności dotyczące cementu powszechnego użytku.
PN-B-30000:1990	Cement portlandzki.
PN-88/B-30001	Cement portlandzki z dodatkami.
PN-EN 197-1:2002	Cement. Skład, wymagania i kryteria zgodności dotyczące cementów powszechnego użytku.
PN-97/B-30003	Cement murarski 15.
PN-88/B-30005	Cement hutniczy 25.
PN-86/B-30020	Wapno.
PN-EN 13139:2003	Kruszywa do zaprawy.

8. Konstrukcje drewniane

1 Wstęp

1.1 Przedmiot SST

Przedmiotem niniejszej szczegółowej specyfikacji technicznej są wymagania dotyczące wykonania i odbioru konstrukcji drewnianych.

1.2 Zakres stosowania SST

Szczegółowa specyfikacja techniczna jest stosowana jako dokument przetargowy i kontraktowy przy zleceniu i realizacji robót wymienionych w pkt. 1.1.

1.3 Zakres robót wymienionych w SST

Roboty których dotyczy specyfikacja obejmują wszystkie czynności umożliwiające i mające na celu wykonanie i montaż konstrukcji drewnianych występujących w obiekcie.

1.4 Określenia podstawowe

Określenia podane w niniejszej SST są zgodne z obowiązującymi odpowiednimi normami i wytycznymi.

1.5 Ogólne wymagania dotyczące robót

Wykonawca robót jest odpowiedzialny za jakość wykonania robót, ich zgodność z dokumentacją projektową, SST i poleceniami Inżyniera.

2 Materiały

2.1 Drewno

Do konstrukcji drewnianych stosuje się drewno iglaste zabezpieczone przed szkodnikami biologicznymi i ogniem.

Preparaty do nasycania drewna należy stosować zgodnie z instrukcją ITB - Instrukcja techniczna w sprawie powierzchniowego zabezpieczenia drewna budowlanego przed szkodnikami biologicznymi i ogniem.

2.1.1 Wytrzymałości charakterystyczne drewna iglastego w MPa (megapaskale) podaje poniższa tabela.

Oznaczenie	Klasy drewna	
	K27	K33
Zginanie	27	33
Rozciąganie wzdłuż włókien	0,75	0,75
Ściskanie wzdłuż włókien	20	24
Ściskanie w poprzek włókien	7	7
Ścinanie wzdłuż włókien	3	3
Ścinanie w poprzek włókien	1,5	1,5

2.1.2 Dopuszczalne wady tarcicy

Wady	K33	K27
Sęki w strefie marginalnej	do 1/4	1/4 do 1/2
Sęki na całym przekroju	do 1/4	1/4 do 1/3
Skręt włókien	do 7%	do 10%
Pęknięcia, pęcherze, zakorki i zbitki:		
a) głębokie	1/3	1/2
b) czołowe	1/1	1/1
Zgnilizna	nie dopuszczalna	
Chodniki owadzie	nie dopuszczalne	
Szerokość słoików	4 mm	6 mm

Oblina	dopuszczalna na długości dwu krawędzi zajmująca do 1/4 szerokości lub długości
--------	--

Krzywizna podłużna

- a) płaszczyzn 30 mm - dla grubości do 38 mm
10 mm - dla grubości do 75 mm
b) boków 10 mm - dla szerokości do 75 mm
5 mm - dla szerokości > 250 mm

Wichrowatość 6% szerokości

Krzywizna poprzeczna 4% szerokości

Rysy, faliście rzazu dopuszczalna w granicach odchyłek grubości i szerokości elementu. Nierówność płaszczyzn - płaszczyzny powinny być wzajemnie równoległe, boki prostopadłe, odchylenia w granicach odchyłek. Nieprostokadłość niedopuszczalna.

2.1.3 Wilgotność drewna stosowanego na elementy konstrukcyjne powinna wynosić nie więcej niż:

- dla konstrukcji na wolnym powietrzu - 23%
dla konstrukcji chronionych przed zawilgoceniem - 20%.

2.1.4 Tolerancje wymiarowe tarcicy

- a) odchyłki wymiarowe desek powinny być nie większe:
- w długości: do + 50 mm lub do -20 mm dla 20% ilości
 - w szerokości: do +3 mm lub do -1mm
 - w grubości: do +1 mm lub do -1 mm
- b) odchyłki wymiarowe bali jak dla desek
- c) odchyłki wymiarowe łat nie powinny być większe:
- dla łat o grubości do 50 mm:
w grubości: +1 mm i -1 mm dla 20% ilości
w szerokości: +2 mm i -1 mm dla 20% ilości
 - dla łat o grubości powyżej 50 mm:
w szerokości: +2 mm i -1 mm dla 20% ilości
w grubości: +2 mm i -1 mm dla 20% ilości
- d) odchyłki wymiarowe krawędziaków na grubości i szerokości nie powinny być większe niż +3 mm i -2 mm.
- e) odchyłki wymiarowe belek na grubości i szerokości nie powinny być większe niż +3 mm i - 2 mm.

2.2 Łączniki

2.2.1 Gwoździe Należy stosować: gwoździe okrągłe wg BN-70/5028-12

2.2.2 Śruby Należy stosować:

Śruby z łbem sześciokątnym wg PN-EN - ISO 4014:2002 Śruby z łbem kwadratowym wg PN-88/M-82121

2.2.3 Nakrętki:

Należy stosować:

Nakrętki sześciokątne wg PN-EN-ISO 4034:2002 Nakrętki kwadratowe wg PN-88/M-82151.

2.2.4 Podkładki pod śruby

Należy stosować:

Podkładki kwadratowe wg PN-59/M-82010

2.2.5 Wkręty do drewna

Należy stosować:

Wkręty do drewna z łbem sześciokątnym wg PN-85/M-82501 Wkręty do drewna z łbem stożkowym wg PN-85/M-82503 Wkręty do drewna z łbem kulistym wg PN-85/M-82505

2.2.6 Środki ochrony drewna

Do ochrony drewna przed grzybami, owadami oraz zabezpieczające przed działaniem ognia powinny być stosowane wyłącznie środki dopuszczone do stosowania decyzją nr 2/ITB-ITD/87 z 05.08.1989 r.

Środki do ochrony przed grzybami i owadami

Środki do zabezpieczenia przed sinizną i pleśnieniem

Środki zabezpieczające przed działaniem ognia.

2.3 Składowanie materiałów i konstrukcji

2.3.1 Materiały i elementy z drewna powinny być składowane na poziomym podłożu utwardzonym lub odizolowanym od elementów warstwą folii.

Elementy powinny być składowane w pozycji poziomej na podkładkach rozmieszczonych w taki sposób aby nie powodować ich deformacji. Odległość składowanych elementów od podłoża nie powinna być mniejsza od 20 cm.

2.3.2 Łączniki i materiały do ochrony drewna należy składować w oryginalnych opakowaniach w zamkniętych pomieszczeniach magazynowych, zabezpieczających przed działaniem czynników atmosferycznych.

2.4 Badania na budowie

Każda partia materiału dostarczona na budowę przed jej wbudowaniem musi uzyskać akceptację Inżyniera.

Materiały uzyskane z rozbiórki przeznaczone do ponownego wbudowania kwalifikuje Inżynier. Odbiór materiałów z ewentualnymi zaleceniami szczegółowymi potwierdza Inżynier wpisem do dziennika budowy.

3 Sprzęt

Do transportu i montażu konstrukcji należy używać dowolnego sprzętu. Sprzęt pomocniczy powinien być przechowywany w zamkniętych pomieszczeniach. Stanowisko robocze powinno być urządzone zgodnie z przepisami bhp i przeciwpożarowymi, zabezpieczone od wpływów atmosferycznych, oświetlone z dostateczną wentylacją. Stanowisko robocze powinno być odebrane przez Inżyniera.

4 Transport

Materiały i elementy mogą być przewożone dowolnymi środkami transportu. Podczas transportu materiały i elementy konstrukcji powinny być zabezpieczone przed uszkodzeniami lub utratą stateczności. Sposób składowania wg punktu 2.3.

5 Wykonanie robót

5.1 Roboty należy prowadzić zgodnie z dokumentacją techniczną przy udziale środków, które zapewnią osiągnięcie projektowanej wytrzymałości, układu geometrycznego i wymiarów konstrukcji.

5.2 Wieżba dachowa

Przekroje i rozmieszczenie elementów powinno być zgodne z dokumentacją techniczną.

Przy wykonywaniu jednakowych elementów należy stosować wzorniki z ostruganych desek lub ze sklejki. Dokładność wykonania wzornika powinna wynosić do 1 mm.

Długość elementów wykonanych według wzornika nie powinny różnić się od projektowanych więcej jak 0,5 mm.

Dopuszcza się następujące odchyłki:

- w rozstawie belek lub krokwi: do 2 cm w osiach rozstawu belek do 1 cm w osiach rozstawu krokwi
- w długości elementu do 20 mm
- w odległości między węzłami do 5 mm
- w wysokości do 10 mm.

Elementy więźby dachowej stykające się z murem lub betonem powinny być w miejscach styku odizolowane jedną warstwą papy.

5.3 Belki stropowe

Rozstaw i przekrój belek stropowych powinny być zgodne z dokumentacją techniczną.

Dopuszcza się następujące odchyłki:

- w rozstawie belek z podsufitką do 3 cm
- w odchyleniu od poziomu do 2 mm na 1 m długości.

Belki powinny być kotwione w ścianach nie rzadziej niż co 2.5 m.

Końce belek opartych na murze lub betonie powinny być impregnowane środkami grzybobójczymi oraz zabezpieczone na długości oparcia papą.

Czola belek powinny być oddzielone od muru szczeliną powietrzną szerokości co najmniej 3 cm.

6 Kontrola jakości robót

Kontrola jakości polega na sprawdzeniu zgodności wykonania robót z projektem oraz wymaganiami podanymi w punkcie 5. Roboty podlegają odbiorowi.

7 Obmiar robót

Jednostki obmiaru wg przedmiaru

8 Odbiór robót

Wszystkie roboty podlegają zasadom odbioru robót zanikających.

9 Podstawa płatności

Płaci się za roboty wykonane w jednostkach podanych w punkcie 7. Cena obejmuje wszystkie czynności wymienione w SST.

10 Przepisy związane

PN-B-03150:2000/Az2:2003	Konstrukcje drewniane. Obliczenia statyczne i projektowanie.
PN-EN 844-3:2002	Drewno okrągłe i tarcica. Terminologia. Terminy ogólne dotyczące tarcicy.
PN-EN 844-1:2001	Drewno okrągłe i tarcica. Terminologia. Terminy ogólne wspólne dla drewna okrągłego i tarcicy.
PN-82/D-94021	Tarcica iglasta konstrukcyjna sortowana metodami wytrzymałościowymi.
PN-EN 10230-1:2003	Gwoździe z drutu stalowego.
PN-ISO 8991:1996	System oznaczenia części złącznych.

9. Roboty pokrywcze

1 Wstęp

1.1 Przedmiot SST

Przedmiotem niniejszej szczegółowej specyfikacji technicznej są wymagania dotyczące wykonania i odbioru pokryć dachowych wraz z obróbkami blacharskimi.

1.2 Zakres stosowania SST

Szczegółowa specyfikacja techniczna jest stosowana jako dokument przetargowy i kontraktowy przy zlecaniu i realizacji robót wymienionych w pkt. 1.1.

1.3 Zakres robót objętych SST

Roboty, których dotyczy specyfikacja, obejmują wszystkie czynności umożliwiające i mające na celu wykonanie pokryć dachowych wraz z obróbkami blacharskimi i elementami wystającymi ponad dach budynku.

1.4 Określenia podstawowe

Określenia podane w niniejszej SST są zgodne z obowiązującymi odpowiednimi normami.

1.5 Ogólne wymagania dotyczące robót

Wykonawca robót jest odpowiedzialny za jakość ich wykonania oraz za zgodność z dokumentacją projektową, SST i poleceniami Inżyniera.

2 Materiały

Blacha stalowa trapezowa T-45 powlekana gr. min. 0,5 mm na pokrycie dachu, pasy nadrynnowe i obróbki dachowe w kolorze grafitowym.

Rynny o średnicy 12,5 cm oraz **rury spustowe** o średnicy 9 cm z PCV.

Paroizolacja - folia polietylenowa LDPE, opór dyfuzyjny pary wodnej min. 850m²xhxhPa/g, wodochłonność max. 1,0%, wyrób trudnozapalny B2, nierozprzestrzeniający ognia.

Folia wstępnego krycia -masa powierzchniowa = 135 g/m² , wytrzymałość na rozerwanie wzdłuż włókien = 240N/5cm i w poprzek włókien = 160N/5cm. Paroprzepuszczalność min. 1700g/m²/24h, struktura = 3 warstwy, wartość S_d =0,02, odporność na promienie UV= 6 miesięcy, klasa pożarowa B2, zakres temperatur stosowania od -30°C do +120°C.

Wszystkie materiały do pokryć dachowych powinny być przechowywane i magazynowane zgodnie z instrukcją producenta oraz według odpowiednich norm wyrobu

3 Sprzęt

Roboty można wykonać ręcznie lub przy użyciu dowolnego typu sprzętu.

4 Transport

Wg wymagań ogólnych

5 Wykonanie robót

5.1 Roboty przygotowawcze

- Ułożenie na krokwiach drewnianych folii wstępnego krycia z zakładem 15cm i zamocowanie zszywkami do krokwi. Folię (wysokoparoprzepuszczalną) można przełożyć przez kalenicę - nie rozcinać. Przy instalowaniu folii przestrzegać zaleceń producenta folii zwracając szczególną uwagę na sposób postępowania przy otworach okiennych i kominach. Folia nad okapem może być wprowadzona do rynny tak aby ewentualne skropliny spływały do rynny lub pod rynną wtedy czapy śnieżne i lód nie zatykają szczeliny wentylacyjnej przy okapie. FWK powinna być przyklejona do pasa nadrynnowego za pomocą taśmy dwustronnie klejącej.
- Nabicie kontrałat na krokwiach przy użyciu ocynkowanych gwoździ 75x2,8mm.

5.2 Roboty blacharskie

Pokrycia z blachy należy wykonywać zgodnie z wymaganiami podanymi w polskich normach wyrobów i wymaganiami producenta oraz normą PN-B-02361:1999.

5.2.1. Pokrycia z blach płaskich

5.2.1.1. Wymagania ogóle dotyczące pokryć z blach

W przypadku pokryć z blach płaskich należy stosować się do następujących zaleceń:

- roboty blacharskie z blachy ocynkowanej mogą być wykonywane o każdej porze roku, lecz w temperaturze nie niższej od -15°C , a w przypadku blach cynkowanych w temperaturze nie niższej niż 5°C . Robót nie wolno wykonywać na oblodzonych podłożach,
- blachy nie należy układać bezpośrednio na podłożach z betonu, tynku cementowego lub cementowo-wapiennego, z gładzi cementowej oraz na podłożu zawierającym związki siarki. Podłoża te należy najpierw zagruntować roztworem asfaltowym i położyć na nich papę asfaltową. Wymaganie to dotyczy szczególnie miejsc wykonywania obróbek blacharskich,
- wszystkie wygięcia blach powinny być wykonane w taki sposób, aby nie nastąpiło pęknięcie blachy lub odprysnięcie powłoki zabezpieczającej blachę.

5.3 Montaż obróbek

5.3.1. Obróbki blacharskie powinny być dostosowane do rodzaju pokrycia.

5.3.2. Obróbki blacharskie z blachy stalowej i stalowej ocynkowanej o grubości od 0,5 mm do 0,6 mm można wykonywać o każdej porze roku, lecz w temperaturze nie niższej od -15°C . Robót nie można wykonywać na oblodzonych podłożach.

5.3.3. Przy wykonywaniu obróbek blacharskich należy pamiętać o konieczności zachowania dylatacji. Dylatacje konstrukcyjne powinny być zabezpieczone w sposób umożliwiający przeniesienie ruchów poziomych i pionowych dachu w taki sposób, aby następował szybki odpływ wody z obszaru dylatacji..

5.4 **Aksesoria kominiarskie** tj. ławy i stopnie zamontować w miejscach wskazanych w projekcie budowlanym stosując zalecenia montażowe producenta tych akcesoriów. Maksymalny rozstaw wsporników ławy kominiarskiej wynosi 90cm.

5.5 **Po zakończeniu robót na dachu**, w ścianach osadzić uchwyty na rury spustowe -minimum trzy szt. na długości każdej rury spustowej.

UWAGA :

Roboty wykonywać przy temp. otoczenia nie niższej niż -5°C .

Po blasze można chodzić tylko w miękkim obuwiu stawiając kroki tylko po dnie fali. Należy przykręcić blachy zanim zaczną się po nich chodzić.

Na dachu nie wolno pozostawić żadnych opiłków lub wiórków po wierceniu lub cięciu arkuszy.

6 Kontrola jakości

Zasady kontroli jakości powinny być zgodne z wymogami norm branżowych oraz zasad sztuki budowlanej . Ogólne wymagania dotyczące wykonania robót, dostawy materiałów, sprzętu i środków transportu podano w STO -01 .

Wykonawca jest odpowiedzialny za pełną kontrolę jakości robót, materiałów i urządzeń. Wykonawca zapewni odpowiedni system i środki techniczne do kontroli jakości robót na terenie i poza placem budowy.

Wszystkie badania i pomiary będą przeprowadzane zgodnie z wymaganiami Norm lub Aprobatach Technicznych przez jednostki posiadające odpowiednie uprawnienia. Wykonawca odpowiada za gotowe elementy jak za własne wykonanie.

7 Obmiar robót

Jednostką obmiarową robót jest:

- m² pokrytej powierzchni,
- 1 m wykonanych rynien lub rur spustowych.

Ilość robót określa się na podstawie projektu z uwzględnieniem zmian zaaprobowanych przez Inżyniera i sprawdzonych w naturze.

8 Odbiór robót

8.1 Odbiór podłoża

badania podłoża należy przeprowadzać w trakcie odbioru częściowego, podczas suchej pogody, przed przystąpieniem do krycia połaci dachowych.

8.2 Odbiór robót pokrywczych

a) Roboty pokrywcze, jako roboty zanikające, wymagają odbiorów częściowych. Badania w czasie odbioru częściowego należy przeprowadzać dla tych robót, do których dostęp później jest niemożliwy lub utrudniony.

Odbiór częściowy powinien obejmować sprawdzenie:

- jakości zastosowanych materiałów,
- dokładności wykonania poszczególnych warstw pokrycia,
- dokładności wykonania obróbek blacharskich i ich połączenia z pokryciem. Dokonanie odbioru częściowego powinno być potwierdzone wpisem do dziennika budowy.

b) badania końcowe pokrycia należy przeprowadzać po zakończeniu robót, po deszczu.

c) Podstawę do odbioru robót pokrywczych stanowią następujące dokumenty:

- dokumentacja techniczna,
- dziennik budowy z zapisem stwierdzającym odbiór częściowy podłoża oraz poszczególnych warstw lub fragmentów pokrycia,
- zapisy dotyczące wykonywania robót pokrywczych i rodzaju zastosowanych materiałów,
- protokoły odbioru materiałów i wyrobów.

Odbiór końcowy polega na dokładnym sprawdzeniu stanu wykonanego pokrycia i obróbek blacharskich i połączenia ich z urządzeniami odwadniającymi, a także wykonania na pokryciu ewentualnych zabezpieczeń eksploatacyjnych.

8.3 Odbiór obróbek blacharskich, rynien i rur spustowych powinien obejmować:

- sprawdzenie prawidłowości połączeń poziomych i pionowych,
 - sprawdzenie mocowania elementów do deskowania lub ścian,
 - sprawdzenie prawidłowości spadków rynien,
 - sprawdzenie szczelności połączeń rur spustowych z wpustami.
- Rury spustowe mogą być montowane po sprawdzeniu drożności przewodów kanalizacyjnych.

9 Podstawa płatności

Pokrycie z blachy na rąbek

Płaci się za ustaloną ilość m² pokrycia.

Obróbki blacharskie.

Płaci się za ustaloną ilość „m” obróbki wg ceny jednostkowej, która obejmuje:

- przygotowanie,
- zmontowanie i umocowanie w podłożu, zalutowanie połączeń,
- uporządkowanie stanowiska pracy.

Rynny i rury spustowe

Płaci się za ustaloną ilość „m” rynien wg ceny jednostkowej, która obejmuje:

- przygotowanie,
- zmontowanie, umocowanie i zalutowanie połączeń,
- uporządkowanie stanowiska pracy.

10 Przepisy związane

- PN-B-02361:1999 Pochylenia połączeniowych.
- PN-89/B-27617 Papa asfaltowa na tekturze budowlanej.
- PN-61/B-10245 Roboty blacharskie budowlane z blachy stalowej ocynkowanej i cynkowej. Wymagania i badania techniczne przy odbiorze.
- PN-EN 501:1999 Wyroby do pokryć dachowych z metalu. Charakterystyka wyrobów z cynku do pokryć dachowych układanych na ciągłym podłożu.
- PN-EN *506:2002 Wyroby do pokryć dachowych z metalu. Charakterystyka wyrobów samonośnych z blachy miedzianej lub cynkowej.
- PN-EN 504:2002 Wyroby do pokryć dachowych z metalu. Charakterystyka wyrobów z blachy miedzianej układanych na ciągłym podłożu.
- PN-EN 505:2002 Wyroby do pokryć dachowych z metalu. Charakterystyka wyrobów płytowych ze stali układanych na ciągłym podłożu.
- PN-EN 508-1:2002 Wyroby do pokryć dachowych z metalu. Charakterystyka wyrobów samonośnych z blachy stalowej, aluminiowej lub ze stali odpornej na korozję. Część 1:
 - Stal.
- PN-EN 508-2:2002 Wyroby do pokryć dachowych z metalu. Charakterystyka wyrobów samonośnych z blachy stalowej, aluminiowej lub ze stali odpornej na korozję. Część 2: Aluminium.
- PN-EN 508-3:2002 Wyroby do pokryć dachowych z metalu. Charakterystyka wyrobów samonośnych z blachy stalowej, aluminiowej lub ze stali odpornej na korozję. Część 3: Stal odporna na korozję.
- PN-EN 502:2002 Wyroby do pokryć dachowych z metalu. Charakterystyka wyrobów samonośnych z blachy ze stali odpornej na korozję, układanych na ciągłym podłożu.
- PN-EN 507:2002 Wyroby do pokryć dachowych z metalu. Charakterystyka wyrobów samonośnych z blachy aluminiowej, układanych na ciągłym podłożu.
- PN-B-94701:1999 Dachy. Uchwyty stalowe ocynkowane do rur spustowych okrągłych.
- PN-EN 1462:2001 Uchwyty do rynien okapowych. Wymagania i badania.
- PN-EN 612:1999 Rynny dachowe i rury spustowe z blachy. Definicje, podział i wymagania.
- PN-B-94702:1999 Dachy. Uchwyty stalowe ocynkowane do rynien półokrągłych.
- PN-EN 607:1999 Rynny dachowe i elementy wyposażenia z PCV-U. Definicje, wymagania i badania.

10. Roboty tynkarskie

1 Wstęp.

1.1 Przedmiot SST

Przedmiotem niniejszej szczegółowej specyfikacji technicznej są wymagania dotyczące wykonania i odbioru tynków zewnętrznych i wewnętrznych.

1.2 Zakres stosowania SST

Szczegółowa specyfikacja techniczna jest stosowana jako dokument przetargowy i kontraktowy przy zlecaniu i realizacji robót wymienionych w pkt. 1.1.

1.3 Zakres robót objętych SST

Roboty, których dotyczy specyfikacja, obejmują wszystkie czynności umożliwiające i mające na celu wykonanie tynków obiektu.

1.4 Określenia podstawowe

Określenia podane w niniejszej SST są zgodne z obowiązującymi odpowiednimi normami.

1.5 Ogólne wymagania dotyczące robót.

Wykonawca robót jest odpowiedzialny za jakość ich wykonania oraz za zgodność z dokumentacją projektową, SST i poleceniami Inżyniera.

2 Materiały.

2.1 Piasek (PN-EN 13139:2003)

2.1.1 Piasek powinien spełniać wymagania obowiązującej normy przedmiotowej, a w szczególności:

- nie zawierać domieszek organicznych,
- mieć frakcje różnych wymiarów, a mianowicie: piasek drobnoziarnisty 0,25-0,5 mm, piasek średnioziarnisty 0,5-1,0 mm, piasek gruboziarnisty 1,0-2,0 mm.
- Do spodnich warstw tynku należy stosować piasek gruboziarnisty, do warstw wierzchnich - średnioziarnisty.
- Do gładzi piasek powinien być drobnoziarnisty i przechodzić całkowicie przez sito o prześwicie 0,5 mm.

2.2 Zaprawy budowlane cementowo-wapienne

Marka i skład zaprawy powinny być zgodne z wymaganiami normy państwowej.

Przygotowanie zapraw do robót murowych powinno być wykonywane mechanicznie.

Zaprawę należy przygotować w takiej ilości, aby mogła być wbudowana możliwie wcześnie po jej przygotowaniu tj. ok. 3 godzin.

Do zapraw tynkarskich należy stosować piasek rzeczny lub kopalniany.

Do zapraw cementowo-wapiennych należy stosować cement portlandzki z dodatkiem żużla lub popiołów lotnych 25 i 35 oraz cement hutniczy 25 pod warunkiem, że temperatura otoczenia w ciągu 7 dni od chwili zużycia zaprawy nie będzie niższa niż +5°C.

Do zapraw cementowo-wapiennych należy stosować wapno sucho gaszone lub gaszone w postaci ciasta wapiennego otrzymanego z wapna niegaszonego, które powinno tworzyć jednolitą i jednobarwną masę, bez grudek niegaszonego wapna i zanieczyszczeń obcych. Skład objętościowy zapraw należy dobierać doświadczalnie, w zależności od wymaganej marki zaprawy oraz rodzaju cementu i wapna.

2.3 Masa szpachlowa

Czas gotowości do pracy ok. 2 godziny

Czas otwarty pracy ok. 15 minut

Przyczepność min. 0,50 MPa

Temperatura przygotowania od +5°C do +25°C
Gęstość w stanie suchym ok. 1,0 g/cm³
Max. grubość jednej warstwy 2 mm

3 Sprzęt

Roboty można wykonać przy użyciu dowolnego typu sprzętu.

4 Transport

Materiały i elementy mogą być przewożone dowolnymi środkami transportu. Podczas transportu materiały i elementy konstrukcji powinny być zabezpieczone przed uszkodzeniami lub utratą stateczności.

5 Wykonanie robót

5.1 Ogólne zasady wykonywania tynków

Przed przystąpieniem do wykonywania robót tynkowych powinny być zakończone wszystkie roboty stanu surowego, roboty instalacyjne podtynkowe, zamurwane przebiecia i bruzdy, osadzone ościeżnice drzwiowe i okienne.

Zaleca się przystąpienie do wykonywania tynków po okresie osiadania i skurczów murów tj. po upływie 4-6 miesięcy po zakończeniu stanu surowego.

Tynki należy wykonywać w temperaturze nie niższej niż +5°C pod warunkiem, że w ciągu doby nie nastąpi spadek poniżej 0°C.

W niższych temperaturach można wykonywać tynki jedynie przy zastosowaniu odpowiednich środków zabezpieczających, zgodnie z „Wytocznymi wykonywania robót budowlano-montażowych w okresie obniżonych temperatur”.

Zaleca się chronić świeżo wykonane tynki zewnętrzne w ciągu pierwszych dwóch dni przed nasłonecznieniem dłuższym niż dwie godziny dziennie.

W okresie wysokich temperatur świeżo wykonane tynki powinny być w czasie wiązania i twardnienia, tj. w ciągu 1 tygodnia, zwilżane wodą.

5.2 Przygotowanie podłoży

5.2.1 Spoiny w murach ceglanych.

W ścianach przewidzianych do tynkowania nie należy wypełniać zaprawą spoin przy zewnętrznych licach na głębokości 5-10 mm.

Bezpośrednio przed tynkowaniem podłoże należy oczyścić z kurzu szczotkami oraz usunąć plamy z rdzy i substancji tłustych. Plamy z substancji tłustych można usunąć przez zmycie 10% roztworem szarego mydła lub przez wypalenie lampą benzynową. Nadmiernie suchą powierzchnię podłoża należy zwilżyć wodą.

5.3 Wykonywania tynków trójwarstwowych

Tynk trójwarstwowy powinien być wykonany z obrzutki, narzutu i gładzi. Narzut tynków wewnętrznych należy wykonać według pasów i listew kierunkowych.

Gładź należy nanosić po związaniu warstwy narzutu, lecz przed jej stwardnieniem. Podczas zacierania warstwa gładzi powinna być mocno dociskana do warstwy narzutu.

Należy stosować zaprawy cementowo-wapienne - w tynkach nie narażonych na zawilgocenie o stosunku 1:1:4, - w tynkach narażonych na zawilgocenie oraz w tynkach zewnętrznych o stosunku 1:1:2.

5.4 Gładzie gipsowe

Masę szpachlową nakłada się na powierzchnię równomiernie, najlepiej za pomocą gładkiej pacy ze stali nierdzewnej. W miarę postępu prac nanoszoną masę należy sukcesywnie wygładzać. Zaleca się, aby przed wykonaniem gładzi wypełnić duże ubytki w podłożu. Masę na ściany nakłada się pasami w kierunku od podłogi do sufitu, wykonując ruch pacą od dołu ku górze. W przypadku sufitów, nakłada się pasami w kierunku od okna w głąb pomieszczenia, ciągnąc pacę „do siebie”. Po wyschnięciu masy drobne nierówności należy usunąć

papierem ściernym lub siatką do szlifowania. Powstałe niedokładności należy ponownie cienko zaszpachlować i przeszlirować. Czas otwarty pracy masy zależy od chłonności podłoża, temperatury otoczenia i konsystencji zaprawy. Podczas wysychania gładzi należy unikać bezpośredniego nasłonecznienia i przeciągów oraz zapewnić właściwą wentylację i przewietrzenie pomieszczeń. Dalsze prace wykończeniowe, np. tapetowanie lub malowanie, można rozpocząć po wyschnięciu gładzi..

6 Kryteria oceny jakości i odbioru

- sprawdzenie odbiorów międzyoperacyjnych podłoża i materiałów,
- sprawdzenie dokładności spoin wg normy PN-72/B-06190.

7 Kontrola jakości

7.1 Zaprawy

W przypadku gdy zaprawa wytwarzana jest na placu budowy, należy kontrolować jej markę i konsystencję w sposób podany w obowiązującej normie.

Wyniki odbiorów materiałów i wyrobów powinny być każdorazowo wpisywane do dziennika budowy.

7.2 Obmiar robót

Jednostką obmiarową robót jest m². Ilość robót określa się na podstawie projektu z uwzględnieniem zmian zaaprobowanych przez Inżyniera i sprawdzonych w naturze.

8 Odbiór robót

8.1 Odbiór podłoża

Odbiór podłoża należy przeprowadzić bezpośrednio przed przystąpieniem do robót tynkowych. Podłoże powinno być przygotowane zgodnie z wymaganiami w pkt. 5.2.1. Jeżeli odbiór podłoża odbywa się po dłuższym czasie od jego wykonania, należy podłoże oczyścić i zmyć wodą.

8.2 Odbiór tynków

Ukształtowanie powierzchni, krawędzie przecięcia powierzchni oraz kąty dwuścienne powinny być zgodne z dokumentacją techniczną.

Dopuszczalne odchylenia powierzchni tynku kat. III od płaszczyzny i odchylenie krawędzi od linii prostej - nie większe niż 3 mm i w liczbie nie większej niż 3 na całej długości łąty kontrolnej 2 m.

Odchylenie powierzchni i krawędzi od kierunku:

- pionowego - nie większe niż 2 mm na 1 m i ogółem nie więcej niż 4mm w pomieszczeniu,
- poziomego - nie większe niż 3 mm na 1 m i ogółem nie więcej niż 6 mm na całej powierzchni między przegrodami pionowymi (ściany, belki itp.).

8.3 Niedopuszczalne są następujące wady:

- wykwit w postaci nalotu wykrystalizowanych na powierzchni tynków roztworów soli przenikających z podłoża, piłśni itp.,
- trwałe ślady zacieków na powierzchni, odstawanie, odparzenia i pęcherze wskutek niedostatecznej przyczepności tynku do podłoża.

9 Podstawa płatności

Tynki wewnętrzne.

Płaci się za ustaloną ilość m² powierzchni ściany wg ceny jednostkowej, która obejmuje:

- przygotowanie zaprawy,
- dostarczenie materiałów i sprzętu,
- ustawienie i rozbiórkę rusztowań,
- umocowanie i zdjęcie listew tynkarskich,
- osiatkowanie bruzd,
- obsadzenie krątek wentylacyjnych i innych drobnych elementów,

- reperacje tynków po dziurach i hakach,
- oczyszczenie miejsca pracy z resztek materiałów.

10 Przepisy związane

PN-85/B-04500 Zaprawy budowlane. Badania cech fizycznych i wytrzymałościowych.
PN-70/B-10100 Roboty tynkowe. Tynki zwykłe. Wymagania i badania przy odbiorze.
PN-EN 459-1:2003 Wapno budowlane.
PN-EN 13139:2003 Kruszywa do zaprawy.

1.1. Posadzki

1 Wstęp

1.1 Przedmiot SST

Przedmiotem niniejszej szczegółowej specyfikacji technicznej są wymagania dotyczące wykonania i odbioru posadzek.

1.2 Zakres stosowania SST

Szczegółowa specyfikacja techniczna jest stosowana jako dokument przetargowy i kontraktowy przy zlecaniu i realizacji robót wymienionych w pkt. 1.1.

1.3 Zakres robót objętych SST

Roboty, których dotyczy specyfikacja, obejmują wszystkie czynności umożliwiające i mające na celu wykonanie posadzek w obiekcie przetargowym.

1.4 Określenia podstawowe

Określenia podane w niniejszej SST są zgodne z obowiązującymi odpowiednimi normami.

1.5 Ogólne wymagania dotyczące robót

Wykonawca robót jest odpowiedzialny za jakość ich wykonania oraz za zgodność z dokumentacją projektową, SST i poleceniami Inżyniera.

2 Materiały

2.1 Piasek (PN-EN 13139:2003)

2.1.1 Piasek powinien spełniać wymagania obowiązującej normy przedmiotowej, a w szczególności:

- nie zawierać domieszek organicznych,
- mieć frakcje różnych wymiarów, a mianowicie:
 - piasek drobnoziarnisty 0,25-0,5 mm, piasek
 - średnioziarnisty 0,5-1,0 mm,
 - piasek gruboziarnisty 1,0-2,0 mm.

2.2 Cement wg normy PN-EN 191-1:2002

2.3 Kruszywo do posadzki cementowej

W posadzkach maksymalna wielkość ziaren kruszywa nie powinna przekroczyć 1/3 grubości posadzki. W posadzkach odpornych na ścieranie największe dopuszczalne wielkości ziaren kruszywa wynoszą przy grubości warstw 2,5 cm - 10 mm, 3,5 cm - 16 mm.

2.4 Wyroby terakotowe

Płytki podłogowe ceramiczne terakotowe i gresy.

- a) Właściwości płytek podłogowych terakotowych:
- barwa: wg wzorca producenta
 - nasiąkliwość po wypaleniu nie mniej niż 2,5%
 - wytrzymałość na zginanie nie mniejsza niż 25,0 MPa
 - ścieralność nie więcej niż 1,5 mm
 - mrozoodporność liczba cykli nie mniej niż 20
 - kwasoodporność nie mniej niż 98%
 - ługoodporność nie mniej niż 90%
 - Dopuszczalne odchyłki wymiarowe:

- długość i szerokość: $\pm 1,5$ mm
 - grubość: $\pm 0,5$ mm
 - krzywizna: 1,0 mm
- b) Gresy - wymagania dodatkowe:
- twardość wg skali Mohsa 8
 - ścieralność V klasa ścieralności
 - na schodach i przy wejściach wykonane jako antypoślizgowe.
- Płytki gresowe i terakotowe muszą być uzupełnione następującymi elementami:
- stopnice schodów,
 - listwy przypodłogowe,
 - kątowniki,
 - narożniki.
- Dopuszczalne odchyłki wymiarowe:
- długość i szerokość: $\pm 1,5$ mm
 - grubość: $\pm 0,5$ mm
 - krzywizna: 1,0 mm
- Wymiary płytek wg projektu aranżacji wnętrza
- c) Materiały pomocnicze
- Do mocowania płytek można stosować zaprawy cementowe marki 5 MPa lub 8 MPa, albo klej.
Do wypełnienia spoin stosować zaprawę wg. PN-75/B-10121:
- zaprawę z cementu portlandzkiego 35 - białego i mączki wapiennej
 - zaprawę z cementu 25, kredy malarskiej i mączki wapiennej z dodatkiem sproszkowanej kazeiny.
- d) Pakowanie
- Płytki pakowane w pudła tekturowe zawierające ok. 1 m² płytek. Na opakowaniu umieszcza się:
- nazwę i adres Producenta,
 - nazwę wyrobu,
 - liczbę sztuk w opakowaniu,
 - znak kontroli jakości,
 - znaki ostrzegawcze dotyczące wyrobów łatwo tłukących się oraz napis „Wyrób dopuszczony do stosowania w budownictwie Świadectwem ITB nr...”.
- e) Transport
- Płytki przewozić w opakowaniach krytymi środkami transportu. Podłogę wyłożyć materiałem wyściółkowym grubości ok. 5 cm.
Opakowania układać ściśle obok siebie. Na środkach transportu umieścić nalepki ostrzegawcze dotyczące wyrobów łatwo tłukących.
- f) Składowanie
- Płytki składować w pomieszczeniach zamkniętych w oryginalnych opakowaniach. Wysokość składowania do 1,8 m.

2.5 Środek gruntujący

Impregnat do gruntowania produkowanym jako gotowa do użycia wodna dyspersja najwyższej jakości żywicy akrylowej. Dzięki dużej zdolności penetracji, wnika silnie w głąb podłoża, powodując jego wzmocnienie i ujednorodnienie parametrów całej gruntowanej powierzchni. Reguluje proces chłonności podłoża i zapobiega odciąganiu nadmiernej ilości wody z wykonywanych na nim warstw, np. gładzi szpachlowych, zapraw klejących do płytek, wylewek itp.. Charakteryzuje się szybkim procesem wysychania. Emulsja w trakcie stosowania nie zmydla się. Po wyschnięciu jest bezbarwna i przepuszcza parę wodną. Można jej używać w pomieszczeniach bez okien, jest nie palna. Zastosowana na podłożu (po całkowitym wyschnięciu) jest odporna na temperatury od -20°C do +80°C.

3 **Sprzęt**

Roboty można wykonać przy użyciu dowolnego sprzętu.

4 Transport

Materiały i elementy mogą być przewożone dowolnymi środkami transportu. Podczas transportu materiały i elementy konstrukcji powinny być zabezpieczone przed uszkodzeniami lub utratą stateczności.

5 Wykonanie robót

5.1 Warstwy wyrównawcze pod posadzki

Warstwa wyrównawcza, wykonana z zaprawy cementowej marki 8 MPa, z oczyszczeniem i zagruntowaniem podłoża mlekiem wapienno-cementowym, ułożeniem zaprawy, z zatarciem powierzchni na gładko oraz wykonaniem i wypełnieniem masą asfaltową szczelin dylatacyjnych. Wymagania podstawowe.

- Podkład cementowy powinien być wykonany zgodnie z projektem, który określa wymaganą wytrzymałość i grubość podkładu oraz rozstaw szczelin dylatacyjnych.
- Wytrzymałość podkładu cementowego badana wg PN-85/B-04500 nie powinna być mniejsza niż: na ściskanie - 12 MPa, na zginanie - 3 MPa.
- Podłoże, na którym wykonuje się podkład z warstwy wyrównawczej powinno być wolne od kurzu i zanieczyszczeń oraz nasycone wodą.
- Podkład cementowy powinien być oddzielony od pionowych stałych elementów budynku paskiem papy.
- W podkładzie powinny być wykonane szczeliny dylatacyjne.
- Temperatura powietrza przy wykonywaniu podkładów cementowych oraz w ciągu co najmniej 3 dni nie powinna być niższa niż 5°C.
- Zaprawę cementową należy przygotowywać mechanicznie.
- Zaprawa powinna mieć konsystencję gęstą - 5-7 cm zanurzenia stożka pomiarowego.
- Ilość spoiwa w podkładach cementowych powinna być ograniczona do ilości niezbędnej, ilość cementu nie powinna być większa niż 400 kg/m³.
- Zaprawę cementową należy układać niezwłocznie po przygotowaniu między listwami kierunkowymi o wysokości równej grubości podkładu z zastosowaniem ręcznego lub mechanicznego zagęszczenia z równoczesnym wyrównaniem i zatarciem.
- Podkład powinien mieć powierzchnię równą, stanowiącą płaszczyznę lub pochyloną, zgodnie z ustalonym spadkiem.
- Powierzchnia podkładu sprawdzana dwumetrową łatą przykładaną w dowolnym miejscu, nie powinna wykazywać większych prześwitów większych niż 5 mm. Odchylenie powierzchni podkładu od płaszczyzny (poziomej lub pochylej) nie powinny przekraczać 2 mm/m i 5 mm na całej długości lub szerokości pomieszczenia. o W ciągu pierwszych 7 dni podkład powinien być utrzymywany w stanie wilgotnym, np. przez pokrycie folią polietylenową lub wilgotnymi trocinami albo przez spryskiwanie powierzchni wodą.
- Grubość podkładu określa projekt wykonawczy

5.2 Wykonanie posadzki z ceramicznych i gresowych

Do wykonania posadzek z płytek ceramicznych i gresowych można przystąpić dopiero po zakończeniu robót tynkarskich oraz robót instalacyjnych wraz z próbami ciśnieniowymi.

W pomieszczeniach w których wykonuje się posadzki temperatura nie powinna być niższa niż 5°C. Temperaturę tę należy zapewnić na co najmniej kilka dni przed rozpoczęciem robót oraz w czasie wiązania i twardnienia zaprawy.

Materiały używane do wykonania posadzki powinny znajdować się w pomieszczeniach o wymaganej temperaturze co najmniej 24 godz. przed rozpoczęciem robót.

W pomieszczeniu posadzka powinna być wykonana z płytek tego samego rodzaju, barwy, typu i gatunku, jeżeli projekt nie przewiduje inaczej.

Układanie płytek na stopniach należy rozpocząć od krawędzi stopnia w kierunku ściany tak aby było niewidoczne

Spoiny powinny być prostolinijne i jednakowej grubości

Do wypełnienia spoin należy stosować zaprawę barwioną. Przed spoinowaniem posadzka powinna być zwilżona wodą, która nie powinna stać w spoinach. Po lekkim stwardnieniu zaprawy, lecz przed jej związaniem, powierzchnia posadzki powinna być dokładnie oczyszczona.

Posadzka powinna być czysta. Ewentualne zabrudzenia zaprawą należy usunąć niezwłocznie w czasie układania płytek.

Powierzchnia posadzki powinna być równa i stanowić płaszczyznę poziomą albo o określonym w projekcie spadku. Nierówności powierzchni mierzone jako przeswity między dwumetrową łatą kontrolną a posadzką nie powinny wynosić więcej niż 5 mm na całej długości łaty.

5.3 **Posadzki cementowe**

Na spoiwie cementowym mogą być wykonane posadzki monolityczne jedno- lub dwuwarstwowe z zaprawy cementowej i lastriko.

Posadzki należy wykonywać zgodnie z projektem, który powinien określić rodzaj konstrukcji podłogi, grubość warstw, markę zaprawy, wielkość spadków rozmieszczenie szczelin dylatacyjnych.

Podkład pod posadzki na spoiwie cementowym powinien wykazywać wytrzymałość nie niższą - przy posadzkach z betonu odpornego na ścieranie - 16 MPa, przy pozostałych posadzkach - 10 MPa.

W posadzkach powinny być wykonane szczeliny dylatacyjne oddzielające posadzkę wraz z całą konstrukcją podłogi od pionowych elementów budynku, dzielące fragmenty posadzki o wyraźnie różniących się wymiarach, przeciwskurczowe w odstępach nie większych niż 6 m, przy czym powierzchnia pola zbliżonego do kwadratu nie powinna przekraczać 36 m² przy posadzkach z zaprawy cementowej, 25 m² przy posadzkach dwuwarstwowych z betonu odpornego na ścieranie i 12 m² przy posadzkach jednowarstwowych. Zaprawę cementową, z której wykonano posadzkę należy dokładnie zagęścić, a powierzchnię wyrównać i zatrzeć na gładko.

6 **Kontrola jakości**

6.1 **Wymagana jakość materiałów powinna być potwierdzona przez producenta przez zaświadczenie o jakości lub znakiem kontroli jakości zamieszczonym na opakowaniu lub innym równorzędnym dokumentem.**

Nie dopuszcza się stosowania do robót materiałów, których właściwości nie odpowiadają wymaganiom technicznym. Nie należy stosować również materiałów przeterminowanych (po okresie gwarancyjnym).

Należy przeprowadzić kontrolę dotrzymania warunków ogólnych wykonania robót (cieplnych, wilgotnościowych).

Sprawdzić prawidłowość wykonania podkładu, posadzki, dylatacji.

7 **Obmiar robót**

Jednostką obmiarową robót jest m². Ilość robót określa się na podstawie projektu z uwzględnieniem zmian zaaprobowanych przez Inżyniera i sprawdzonych w naturze.

8 **Odbiór robót**

Roboty podlegają odbiorowi wg. zasad podanych poniżej.

Odbiór materiałów i robót powinien obejmować zgodności z dokumentacją projektową oraz sprawdzenie właściwości technicznych tych materiałów z wystawionymi atestami wytwórcy. W przypadku zastrzeżeń co do zgodności materiału z zaświadczeniem o jakości wystawionym przez producenta - powinien być on zbadany laboratoryjnie.

Nie dopuszcza się stosowania do robót materiałów, których właściwości nie odpowiadają wymaganiom technicznym.

Nie należy stosować również materiałów przeterminowanych (po okresie gwarancyjnym).

Wyniki odbiorów materiałów i wyrobów powinny być każdorazowo wpisywane do dziennika budowy.

Odbiór powinien obejmować:

- sprawdzenie wyglądu zewnętrznego; badanie należy wykonać przez ocenę wzrokową,
- sprawdzenie prawidłowości ukształtowania powierzchni posadzki; badanie należy wykonać przez ocenę wzrokową,
- sprawdzenie grubości posadzki cementowej lub z lastryka należy przeprowadzić na podstawie wyników pomiarów dokonanych w czasie wykonywania posadzki.
- sprawdzenie prawidłowości wykonania styków materiałów posadzkowych; badania prosto-liniowości należy wykonać za pomocą naciągniętego drutu i pomiaru odchyień z dokładnością 1 mm, a szerokości spoin - za

pomocą szczelinomierza lub suwmiarki.

- sprawdzenie prawidłowości wykonania cokołów lub listew podłogowych; badanie należy wykonać przez ocenę wzrokową.

9 Podstawa płatności

Płaci się za ustaloną ilość m² powierzchni ułożonej posadzki wg ceny jednostkowej, która obejmuje przygotowanie podłoża, dostarczenie materiałów i sprzętu, oczyszczenie stanowiska pracy.

10 Przepisy związane

PN-EN 197-1:2002 Cement. Skład, wymagania i kryteria zgodności dotyczące cementów powszechnego użytku.

PN-EN 13139:2003 Kruszywa do zaprawy.

PN-87/B-01100 Kruszywa mineralne. Kruszywa skalne. Podział, nazwy i określenia.

PN-EN 649:2002 Elastyczne pokrycia podłogowe. Homogeniczne i heterogeniczne pokrycia podłogowe z polichlorku winylu.

12. Stolarka

1 Wstęp

1.1 Przedmiot SST

Przedmiotem niniejszej szczegółowej specyfikacji technicznej są wymagania dotyczące wykonania i odbioru stolarki drzwiowej i okiennej.

1.2 Zakres stosowania SST

Szczegółowa specyfikacja techniczna jest stosowana jako dokument przetargowy i kontraktowy przy zlecaniu i realizacji robót wymienionych w pkt. 1.1.

1.3 Zakres robót objętych SST

Roboty, których dotyczy specyfikacja, obejmują wszystkie czynności umożliwiające i mające na celu wykonanie montażu stolarki drzwiowej i okiennej. W skład tych robót wchodzi:

1.4 Określenia podstawowe

Określenia podane w niniejszej SST są zgodne z obowiązującymi odpowiednimi normami.

1.5 Ogólne wymagania dotyczące robót.

Wykonawca robót jest odpowiedzialny za jakość ich wykonania oraz za zgodność z dokumentacją projektową, SST i poleceniami Inżyniera.

2 Materiały

2.1 Drewno

Do produkcji stolarki budowlanej powinna być stosowana tarcica iglasta oraz półfabrykaty tarte odpowiadające normom państwowym.

Wilgotność bezwzględna drewna w stolarce okiennej i drzwiowej powinna zawierać się w granicach 10-16%.

Dopuszczalne wady i odchyłki wymiarów stolarki drzwiowej i okiennej nie powinny być większe niż podano poniżej.

Różnice wymiarów [mm]	okien	drzwi
wymiary zewn. ościeżnicy do 1 m	5	5
powyżej 1 m	5	5
różnica długości przeciwległych elementów do 1 m	1	1
ościeżnicy mierzona w świetle powyżej 1 m	2	2
skrzydło we wrębie szerokość do 1 m	1	
powyżej 1 m		2
wysokość powyżej 1 m		2
różnica długości przekątnych do 1 m		2
przekątnych skrzydeł we wrębie 1 do 2 m	3	3
powyżej 2 m	3	3
przekroje szerokość do 50 mm		1
powyżej 50 mm		2
elementów grubość do 40 mm -		1
powyżej 40 mm -		2
grubość skrzydła -		1

2.2 Okucia budowlane

Każdy wyrób stolarki budowlanej powinien być wyposażony w okucia zamykające, łączące, zabezpieczające i uchwyto-osłonowe.

Okucia powinny odpowiadać wymaganiom norm państwowych, a w przypadku braku takich norm - wymaganiom określonym w świadectwie ITB dopuszczającym do stosowania wyroby stolarki budowlanej wyposażone w okucie, na które nie została ustanowiona norma.

Okucia stalowe powinny być zabezpieczone fabrycznie trwałymi powłokami antykorozyjnymi. Okucia nie zabezpieczone należy, przed ich zamocowaniem, pokryć minią ołowianą lub farbą ftalową, chromianową przeciwrdzewną.

2.3 Środki do impregnowania wyrobów stolarskich

2.3.1 Elementy stolarki budowlanej powinny być zabezpieczone przed korozją biologiczną. Należy impregnować:

- elementy drzwi,
- powierzchnie stykające się ze ścianami ościeżnic.

Środki stosowane do ochrony drewna w stolarce budowlanej nie mogą zawierać składników szkodliwych dla zdrowia i powinny mieć pozytywną opinię Państwowego Zakładu Higieny.

Środków ochrony drewna przeznaczonych do zabezpieczenia powierzchni zewnętrznych elementów stolarki budowlanej narażonych na bezpośrednie działanie czynników atmosferycznych - nie należy stosować do zabezpieczania powierzchni elementów od strony pomieszczenia.

2.4 Środki do gruntowania wyrobów stolarskich

Do gruntowania wyrobów stolarki budowlanej należy stosować pokost naturalny lub syntetyczny oraz bioodporne farby do gruntowania.

Jeżeli na budowę dostarczona jest stolarka gruntowana, należy podać rodzaj środka użytego do gruntowania.

2.5 Farby i lakiery do malowania stolarki budowlanej

Do malowania wyrobów stolarki budowlanej należy stosować:

- do elementów konfekcjonowanych należy stosować zestaw farb chemoutwardzalnych szybkoschnących wg BN-71/6113-46
- do elementów pozostałych farby ftalowe podkładowe wg PN-C-81901/2002, oraz farby ftalowe ogólnego stosowania wg BN-79/6115-44 lub emalie olejno-żywiczne i ftalowe ogólnego stosowania wg BN-76/6115-38.

2.6 Parapety

Parapety zewnętrzne, są niezbędne pod każdym oknem, bo odprowadzają wodę deszczową spływającą z okien, ochraniając leżące poniżej ściany przed zaciekami i zawilgoceniem. Parapety wykonane z blachy stalowej powlekannej zaopatrzone w systemowe końcówki umożliwiające prawidłowe zciekanie wody opadowej co zapobiega zawilgoceniu ościeży. Parapety powinny być dostarczone z uwzględnieniem ich długości dopasowanej do wymiarów okien.

2.7 Stolarka okienna i drzwiowa z PCV wg instrukcji producenta

3 Sprzęt

Roboty można wykonać przy użyciu dowolnego typu sprzętu zaakceptowanego przez Inżyniera.

4 Transport

Każda partia wyrobów przewidziana do wysyłki powinna zawierać wszystkie elementy przewidziane normą lub projektem indywidualnym. Okucia nie zamontowane do wyrobu przechowywać i transportować w odrębnych opakowaniach.

Elementy do transportu należy zabezpieczyć przed uszkodzeniem przez odpowiednie opakowanie. Zabezpieczone przed uszkodzeniem elementy przewozić w miarę możliwości przy użyciu palet lub jednostek kontenerowych.

Elementy mogą być przewożone dowolnymi środkami transportu zaakceptowanymi przez Inżyniera, oraz zabezpieczone przed uszkodzeniami, przesunięciami lub utratą stateczności. Sposób składowania wg punktu 2.8.

5 Wykonanie robót

5.1 Przygotowanie ościeży.

5.1.1 Przed osadzeniem stolarki należy sprawdzić dokładność wykonania ościeża, do którego ma przylegać ościeżnica. W przypadku występujących wad w wykonaniu ościeża lub zabrudzenia powierzchni ościeża, ościeże należy naprawić i oczyścić.

5.1.2 Stolarkę okienną należy zamocować w punktach rozmieszczonych w ościeżu zgodnie z wymaganiami podanymi w tabeli poniżej.

Wymiary zewnętrzne (cm)		Liczba punktów zamocowań	Rozmieszczenie punktów zamocowań	
wysokość	szerokość		w nadprożu i progu	na stojaka
Do 150	do 150	4	nie mocuje się	po 2
	150±200	6	po 2	po 2
	powyżej 200	8	po 3	po 2
Powyżej 150	do 150	6	nie mocuje się	po 3
	150±200	8	po 1	po 3
	powyżej 200	100	po 2	po 3

5.1.3 Skrzydła okienne i drzwiowe, ościeżnice powinny mieć usunięte wszystkie drobne wady powierzchniowe, np pęknięcia, wyrwy.

Wymienione ubytki należy wypełnić kitem syntetycznym (ftalowym).

5.2 Osadzanie i uszczelnianie stolarki

5.2.1 Osadzanie stolarki drzwiowej

Dokładność wykonania ościeży powinna odpowiadać wymogom dla robót murowych

Ościeżnicę mocować za pomocą kotew lub haków osadzonych w ościeżu. Ościeżnice należy zabezpieczyć przed korozją biologiczną od strony muru.

Szczeliny między ościeżnicą a murem wypełnić materiałem izolacyjnym dopuszczonym do tego celu świadectwem ITB.

Wrota i bramy powinny być wbudowane zgodnie z dokumentacją projektową.

Przed trwałym zamocowaniem należy sprawdzić ustawienie ościeżnic w pionie i poziomie; w wypadku bram bezościeżnicowych sprawdzić ustawienie zawiasów kotwionych w ościeżu.

Po zmontowaniu bramy dokładnie zamknąć i sprawdzić luzy.

Dopuszczalne wymiary luzów w stykach elementów stolarskich.

Miejsca luzów	Wartość luzu i odchyłek	
	okien	drzwi
Luzy między skrzydłami	+2	+2
Między skrzydłami a ościeżnicą	-1	-1

5.3 Powłoki malarskie

Powierzchnia powłok nie powinna mieć uszkodzeń.

Barwa powłoki powinna być jednolita, bez widocznych poprawek, śladów pędzla, rys i odprysków.

Wykonane powłoki nie powinny wydzielać nieprzyjemnego zapachu i zawierać substancji szkodliwych dla zdrowia.

5.4 Montaż parapetów

Końcówka parapetu powinna wystawać 3-5 cm poza lico ściany, a jego płaszczyzna musi być nachylona pod kątem przynajmniej 5 stopni, aby prawidłowo odprowadzać spływającą po niej wodę.

Końcówka podokiennika, zwana kapinosem, powinna być wyprofilowana tak, aby spływająca woda nie podciekała pod spód parapetu i nie spływała na ścianę, wszystkie krawędzie i połączenia z ościeżnicą i ścianami wokół okna muszą być szczelne.

6 Kontrola jakości

Zasady kontroli jakości powinny być zgodne z wymogami PN-88/B-10085 dla stolarki okiennej i drzwiowej, PN-72/B-10180 dla robót szklarskich.

Ocena jakości powinna obejmować:

- sprawdzenie zgodności wymiarów,
- sprawdzenie jakości materiałów z których została wykonana stolarka,
- sprawdzenie prawidłowości wykonania z uwzględnieniem szczegółów konstrukcyjnych,
- sprawdzenie działania skrzydeł i elementów ruchomych, okuć oraz ich funkcjonowania,
- sprawdzenie prawidłowości zmontowania i uszczelnienia. Roboty podlegają odbiorowi.

7 Obmiar robót

Jednostka obmiarowa robót wg przedmiaru

8 Odbiór robót

Wszystkie roboty podlegają zasadom odbioru robót zanikających.

Odbiór obejmuje wszystkie materiały podane w punkcie 2, oraz czynności wyszczególnione w punkcie 5.

9 Podstawa płatności

Płaci się za ustaloną ilość wykonanych robót w jednostkach podanych w punkcie 7. Cena obejmuje:

- dostarczenie gotowej stolarki,
- osadzenie stolarki w przygotowanych otworach z uszczelnieniem i ewentualnym obiciem listwami,
- dopasowanie i wyregulowanie
- ewentualną naprawę powstałych uszkodzeń.

10 Przepisy związane

PN-B-10085:2001 Stolarka budowlana. Okna i drzwi. Wymagania i badania.

PN-75/B-94000 Okucia budowlane. Podział.

PN-C-81901:2002 Farby olejne do gruntowania ogólnego stosowania.

PN-C-81901:2002 Farby olejne i ftalowe nawierzchniowe ogólnego stosowania.

13. Ślusarka

1 Wstęp

1.1 Przedmiot SST.

Przedmiotem niniejszej szczegółowej specyfikacji technicznej są wymagania dotyczące wykonania i odbioru ślusarki drzwiowej i okiennej.

1.2 Zakres stosowania SST.

Szczegółowa specyfikacja techniczna jest stosowana jako dokument przetargowy i kontraktowy przy zlecaniu i realizacji robót wymienionych w pkt. 1.1.

1.3 Zakres robót objętych SST.

Roboty, których dotyczy specyfikacja, obejmują wszystkie czynności umożliwiające i mające na celu wykonanie montażu ślusarki drzwiowej i okiennej do obiektu

1.4 Określenia podstawowe.

Określenia podane w niniejszej SST są zgodne z obowiązującymi odpowiednimi normami.

1.5 Ogólne wymagania dotyczące robót.

Wykonawca robót jest odpowiedzialny za jakość ich wykonania oraz za zgodność z dokumentacją projektową, SST i poleceniami Inżyniera.

2 Materiały

2.1 Stal

Do konstrukcji stalowych stosuje się wyroby walcowane gotowe ze stali klasy 1 w gatunkach St3S; St3SX; St wg PN-EN 10025:2002

2.2 Okucia

Wyroby ślusarskie powinny być wyposażone w okucia zamykające, zabezpieczające i uchwytywe zgodnie z dokumentacją.

2.3 Badania na budowie

Każda partia materiału dostarczona na budowę przed jej wbudowaniem musi uzyskać akceptację Inżyniera. Każdy element dostarczony na budowę podlega odbiorowi pod względem:

- jakości materiałów, spoin, otworów na śruby,
- zgodności z projektem,
- zgodności z atestem wytwórni,
- jakości wykonania z uwzględnieniem dopuszczalnych tolerancji,
- jakości powłok antykorozyjnych.

Odbiór konstrukcji oraz ewentualne zalecenia co do sposobu naprawy powstałych uszkodzeń w czasie transportu potwierdza Inżynier wpisem do dziennika budowy.

2.4 Ślusarka aluminiowa

Wbudować należy ślusarkę kompletnie wykończoną wraz z okuciami, uszczelkami i powłokami anodowymi.

2.4.1 Na elementy ślusarki stosować kształtowniki ze stopów aluminium PA3 wg PN-EN 755-1:2001, PN-EN 755-2:2001 i PN-EN 755-9:2004.

Połączenia elementów wykonywać jako spawane (druły do spawania PA3), nitowane lub skręcane na śruby. Dopuszczalne błędy wykonania elementów powinny odpowiadać wymaganiom normy PN-80/M-02138.

2.4.2 Uszczelki i przekładki powinny odpowiadać następującym wymaganiom:

- twardość Shore'a min. 35-40
- wytrzymałość na rozciąganie ok. 8,5 MPa
- odporność na temperaturę od -30 do +80°C
- palność - nie powinny rozprzestrzeniać ognia
- nasiąkliwość - nie nasiąkliwe
- trwałość min. 20 lat.

2.4.3 Powierzchnie elementów należy pokryć anodową powłoką tlenkową typu Al/An15u wg PN-80/H-97023.

Ścianki aluminiowe z uchwytem ze stali nierdzewnej malować w kolorze popielatym RAL 7047; uchwyt ze stali nierdzewnej wykończenie powierzchni matowo

2.5 Ślusarka stalowa

Wbudować należy ślusarkę kompletnie wykończoną wraz z okuciami, uszczelkami i powłokami antykorozyjnymi.

2.5.1 Na elementy ślusarki stosować kształtowniki stalowe ze stali St3SX wg PN-EN 10025:2002.

Połączenia elementów wykonywać jako spawane, nitowane lub skręcane na śruby. Dopuszczalne błędy wykonania elementów powinny odpowiadać wymaganiom normy PN-80/M-02138.

2.5.2 Uszczelki i przekładki powinny odpowiadać następującym wymaganiom podanym w punkcie 2.4.2.

Wymiary oraz typy ślusarki stalowej określa projekt wykonawczy

3 Sprzęt

Do wykonania i montażu ślusarki może być użyty dowolny sprzęt.

4 Transport

Każda partia wyrobów powinna zawierać wszystkie elementy przewidziane projektem lub odpowiednią normą.

Elementy do transportu należy zabezpieczyć przed uszkodzeniem.

Elementy mogą być przewożone dowolnym środkiem transportu, oraz zabezpieczone przed uszkodzeniem, przesunięciem oraz utratą stateczności.

5 Wykonanie robót

5.1 Przed rozpoczęciem montażu należy sprawdzić:

- prawidłowość wykonania ościeży,
- możliwość mocowania elementów do ścian,
- jakość dostarczonych elementów do wbudowania.

5.2 Elementy powinny być osadzone zgodnie z dokumentacją techniczną lub instrukcją zaakceptowaną przez Inżyniera.

5.3 Elementy powinny być trwale zakotwione w ścianach budynku.

Zamiast kotwienia dopuszcza się osadzanie elementów za pomocą kołków rozporowych lub kołków wstrzeliwanych.

5.4 Osadzone elementy powinny być uszczelnione między ościeżem a ościeżnicą lub ścianą tak aby nie następowało przewiewanie, przemarzanie lub przecieki wody opadowej. Uszczelnienia wykonywać z elastycznej masy uszczelniającej.

5.5 Montaż ślusarki

Kolejność czynności przy montażu

- Zabezpieczyć elementy budynku mogące ulec uszkodzeniu przy osadzeniu
- Ustawić i zakotwić elementy ślusarki
- Sprawdzić poziomowanie, pionowanie oraz prawidłowość poruszania się skrzydeł
- W razie potrzeby zastosować kliny i rozpory montażowe
- Wypełnić pianką montażową szczeliny murem a elementami ślusarki
- Usunąć zabezpieczenia montażowe i uzupełnić piankę.

Dopuszczalne odchylenie od pionu i poziomu nie powinno być większe niż 2 mm na 1 m wysokości jednak nie więcej niż 3 mm na całej długości elementu. Odchylenie od płaszczyzny pionowej nie może być większe niż 2 mm

6 Kontrola jakości

6.1 Badanie materiałów użytych na konstrukcję należy przeprowadzić na podstawie załączonych zaświadczeń o jakości wystawionych przez producenta stwierdzających zgodność z wymaganiami dokumentacji i normami państwowymi.

6.2 Badanie gotowych elementów powinno obejmować: sprawdzenie wymiarów, wykończenia powierzchni, zabezpieczenia antykorozyjnego, połączeń konstrukcyjnych, prawidłowego działania części ruchomych.

Z przeprowadzonych badań należy sporządzić protokół odbioru.

6.3 Badanie jakości wbudowania powinno obejmować:

- sprawdzenie stanu i wyglądu elementów pod względem równości, pionowości i spoziomowania,
- sprawdzenie rozmieszczenia miejsc i sposobu mocowania,
- sprawdzenie uszczelnienia pomiędzy elementami a ościeżami,
- sprawdzenie działania części ruchomych,
- stan i wygląd wbudowanych elementów oraz ich zgodność z dokumentacją. Roboty podlegają odbiorowi.

7 Obmiar robót

Jednostką obmiarową jest ilość m² elementów zamontowanych wraz z uszczelnieniem.

Ilość robót określa się na podstawie projektu z uwzględnieniem zmian zaaprobowanych przez Inżyniera i sprawdzonych w naturze.

8 Odbiór robót

Wszystkie roboty podlegają zasadom odbioru robót zanikających lub ulegających zakryciu. Odbiór obejmuje wszystkie materiały podane w punkcie 2, oraz czynności podane w punktach 5 i 6.

9 Podstawa płatności

Płaci się w jednostkach wg punktu 7 za przygotowanie i dostarczenie na miejsce montażu, zamontowanie, uszczelnienie otworów, oczyszczenie stanowiska pracy.

10 Przepisy związane.

PN-80/M-02138	Tolerancje kształtu i położenia. Wartości.
PN-87/B-06200	Konstrukcje stalowe budowlane. Warunki wykonania i odbioru.
PN-EN10025:2002	Wyroby walcowane na gorąco z niestopowych stali konstrukcyjnych.
PN-91/M-69430	Elektrody stalowe otulone do spawania i napawania. Ogólne badania i wymagania.
PN-75/M-69703	Spawalnictwo. Wady złączy spawanych. Nazwy i określenia.

14. Roboty izolacyjne

1 Wstęp

1.1 Przedmiot SST

Przedmiotem niniejszej szczegółowej specyfikacji technicznej są wymagania dotyczące wykonania i odbioru izolacji.

1.2 Zakres stosowania SST

Szczegółowa specyfikacja techniczna jest stosowana jako dokument przetargowy i kontraktowy przy zleceniu i realizacji robót wymienionych w pkt. 1.1.

1.3 Zakres robót objętych SST

Roboty, których dotyczy specyfikacja, obejmują wszystkie czynności umożliwiające i mające na celu wykonanie izolacji przeciwwodnej, przeciwwilgociowej i termicznej w obiektach objętych przetargiem.

1.4 Określenia podstawowe

Określenia podane w niniejszej SST są zgodne z obowiązującymi odpowiednimi normami.

1.5 Ogólne wymagania dotyczące robót

Wykonawca robót jest odpowiedzialny za jakość ich wykonania oraz za zgodność z dokumentacją projektową, SST i poleceniami Inżyniera.

2 Materiały

2.1 Wymagania ogólne

Wszelkie materiały do wykonywania izolacji przeciwwilgociowych bitumicznych powinny odpowiadać wymaganiom zawartym w normach państwowych lub świadectwach ITB dopuszczających dany materiał do powszechnego stosowania w budownictwie.

Do papowych izolacji należy stosować papy o wkładach nie podlegających rozkładowi biologicznemu, do których zalicza się papy na tkaninie z włókien szklanych i na welonie szklanym oraz papy na włóknie.

Lepiki i kleje nie powinny działać destrukcyjnie na łączone materiały i powinny wykazywać dostateczną odporność w środowisku, w którym zostają użyte oraz należyłą przyczepność do sklejaných materiałów, określoną wg metod badań podanych w normach państwowych i świadectwach ITB.

Materiały izolacyjne powinny być pakowane, przechowywane i transportowane w sposób wskazany w normach państwowych i świadectwach ITB.

2.2 Materiały do izolacji przeciwwilgociowych

2.2.1 Papa asfaltowa izolacyjna

Do wykonania izolacji w przedmiotowym obiekcie należy stosować papę I/400 na tekturze o gramaturze 400 g/m².

a) Wymagania wg PN-B-27617/A1:1997

- Wstęga papy powinna być bez dziur i załamań, o równych krawędziach. Powierzchnia papy nie powinna mieć widocznych plam asfaltu. Dopuszcza się pudrowanie i piaskowanie powierzchni papy izolacyjnej.
- Przy rozwijaniu rolki niedopuszczalne są uszkodzenia powstałe na skutek sklejenia się papy. Dopuszcza się naderwania na krawędziach wstęgi papy w kierunku poprzecznym nie dłuższe niż 30 mm, nie więcej niż w 3 miejscach na każde 10 m długości papy.
- papa po rozerwaniu i rozwarstwieniu powinna mieć jednolite ciemnobrunatne zabarwienie.
- wymiary papy w rolce
 - długość: 20 m ±0,20 m 40 m ±0,40 m 60 m ±0,60 m

- szerokość: 90, 95, 100, 105, 110 cm \pm 1 cm
- b) Pakowanie, przechowywanie i transport
Rolki papy powinny być pośrodku owinięte paskiem papieru szerokości co najmniej 20 cm i związane drutem i sznurkiem grubości co najmniej 0,5 mm.
Na każdej rolce papy powinna być umieszczona nalepka z podstawowymi danymi określonymi w ww. normie.
Rolki papy należy przechowywać w pomieszczeniach krytych, chroniących przed zawilgoceniem i działaniem promieni słonecznych i w odległości co najmniej 120 cm od grzejników.
Rolki papy należy układać w stosy (do 1200 szt.) w pozycji stojącej, w jednej warstwie. Odległość między stosami - 80 cm.

2.2.2 Lepik asfaltowy na gorąco

Wymagania wg PN-B-24625:1998.

- temperatura mięknięcia - 60-80°C
- temperatura zapłonu - 200°C
- zawartość wody - nie więcej niż 0,5%
- spływność - lepik nie powinien spływać w temperaturze 50°C w ciągu 5 godzin warstwy sklejającej dwie warstwy papy nachylonej pod kątem 45°
- zdolność klejenia - lepik nie powinien się rozdzielić przy odrywaniu pasków papy sklejonych ze sobą i przyklejonych do betonu w temperaturze 18°C.

2.2.3 Roztwór asfaltowy do gruntowania

Wymagania wg PN-B-24620:1998

2.2.4 Folia polietylenowa 0,2 mm

2.3 Materiały do izolacji termicznych

2.3.1 Styropian

- a) Wymagania
 - płyty styropianowe powinny posiadać barwę granulek styropianowych wstępnie spienionych,
 - dopuszcza się występowanie wgniotów i miejscowych uszkodzeń:
 - dla płyt o grubości poniżej 30 mm - o głębokości do 4 mm
 - dla płyt o grubości powyżej 30 mm - o głębokości do 5 mm.
 - Łączna powierzchnia wad nie może przekraczać 50 cm², a powierzchnia największej dopuszczalnej wady 10 cm².
 - wymiary:
 - długość - 3000, 2000, 1500, 1000, 500 mm - dopuszczalne odchyłki \pm 0,5%
 - szerokość - 1200, 1000, 600, 500 mm - dopuszczalne odchyłki \pm 1,5 mm
 - grubość - 20-500 mm co 10 mm - dopuszczalne odchyłki \pm 0,5%.
- b) Pakowanie.
Płyty styropianowe układa się w stosy o pojemności 0,5-3,6 m³, przy czym wysokość stosu nie powinna być wyższa niż 1,2 m. Na opakowaniu powinna być naklejona etykieta zawierająca nazwę zakładu, oznaczenie, nr partii, datę produkcji, ilość i pieczętę pakowacza.
- c) Przechowywanie
Płyty styropianowe należy przechowywać w opakowaniu jak w 2.5.2 z dala od źródeł ognia.
- d) Transport.
Płyty styropianowe należy przewozić w opakowaniu z zachowaniem przepisów BHP i ruchu drogowego.

2.3.2 Styropian ekstrudowany

Gęstość objętościowa 32 kg/m³

Współczynnik przewodzenia ciepła 0,037 W/mK

Wytrzymałość lub naprężenia ściskające przy 10% odkształceniu 0,25 N/mm²
Wartość obliczeniowa dla obciążeń długotrwałych 0,08 N/mm²
Moduł sprężystości 10 N/mm²
Maks temperatura stosowania +75°C

2.3.3 Wełna mineralna.

W postaci płyt, filców i mat.

Wymagania:

- wilgotność wełny max. 2% suchej masy,
- płyty powinny mieć na całej powierzchni jednakową twardość oraz ściśliwość.

Płyty do ocieplania stropodachów pod bezpośrednie krycie papą lub folią powinny spełniać następujące wymagania:

- ściśliwość pod obciążeniem 4 kPa nie większa niż 6% początkowej grubości,
- wytrzymałość na rozrywanie siłą prostopadłą do powierzchni nie mniejsza niż 2 kPa,
- nasiąkliwość po 24 godz. zanurzenia w wodzie nie większa niż 40% suchej masy.

3 Sprzęt

Roboty można wykonać ręcznie lub przy użyciu dowolnego typu sprzętu.

4 Transport

Materiały i elementy mogą być przewożone dowolnego typu sprzętu.

Podczas transportu materiały i elementy powinny być zabezpieczone przed uszkodzeniami.

5 Wykonanie robót

5.1 Izolacje przeciwwilgociowe

5.1.1 Przygotowanie podkładu

Podkład pod izolację powinien być trwały, nieodkształcalny i przenosić wszystkie działające nań obciążenia. Powierzchnia podkładu pod izolację powinna być równa, czysta i odpylona.

5.1.2 Gruntowanie podkładu

Podkład betonowy lub cementowy pod izolację z papy asfaltowej powinien być zagruntowany roztworem asfaltowym lub emulsją asfaltową.

Przy gruntowaniu podkład powinien być suchy, a jego wilgotność nie powinna przekraczać 5%.

Powłoki gruntujące powinny być naniesione w jednej lub dwóch warstwach, z tym że druga warstwa może być naniesiona dopiero po całkowitym wyschnięciu pierwszej.

Temperatura otoczenia w czasie gruntowania podkładu powinna być nie niższa niż 5°C.

5.1.3 Izolacje papowe

Izolacje przeznaczone do ochrony podziemnych części obiektu przed wilgocią z gruntu powinny składać się z jednej lub dwóch warstw papy asfaltowej sklejonych lepikiem między sobą w sposób ciągły na całej powierzchni.

Izolacje przeciwwilgociowe przeznaczone do ochrony warstw ocieplających przed wodą zarobową z zaprawy na niej układanej mogą być wykonane z jednej warstwy papy asfaltowej ułożonej na sucho i sklejonej wyłącznie na zakładach.

Do klejenia pap asfaltowych należy stosować wyłącznie lepik asfaltowy, odpowiadający wymaganiom norm państwowych.

Grubość warstwy lepiku między podkładem i pierwszą warstwą izolacji oraz między poszczególnymi warstwami izolacji powinno wynosić 1,0-1,5 mm.

Szerokość zakładów papy zarówno podłużnych jak i poprzecznych w każdej warstwie powinna być nie mniejsza niż 10 cm. Zakłady arkuszy kolejnych warstw papy powinny być przesunięte względem siebie.

5.1.4 Folia polietylenowa 0,2 mm

Folia powinna zostać ułożona na całej izolowanej powierzchni i wywinięta na powierzchnie pionowe i ukośne. Arkusze folii powinny być ułożone z zakładem o szerokości 15 cm. Połączenie arkuszy powinno zostać wykonane metodą zgrzewania. Folia powinna zostać przymocowana do elementów kotwiących przy pomocy zgrzewania. Powierzchnia folii powinna być równa, gładka i pozbawiona otworów.

Paroizolacja z folii musi być wykonana szczelnie, dlatego wszystkie miejsca zakładkowania folii należy zaklejać specjalnymi taśmami. Przy połączeniu folii paroizolacyjnej ze ścianami szczytowymi, kolankowymi i kominem stosować między folią a ścianą taśmy klejące, a całość przez folię przybić listwą dociskową. Również wszystkie przejścia przez folię różnych instalacji (elektryczna, odpowietrzająca, anteny itp.) muszą być uszczelnione specjalnymi taśmami.

5.2 Izolacje termiczne

Do wykonywania izolacji stosować materiały w stanie powietrzno-suchym.

Warstwy izolacyjne winny być układane szczególnie starannie. Płyty styropianowe i z wełny mineralnej należy układać na styk bez szczelin lub styropianem fazowanym .

Płyty winny być przycięte na miarę bez ubytków i wyszczerbień.

Przy układaniu płyt w kilku warstwach każdą warstwę układać mijankowo. Przesunięcie styków winno wynosić minimum 3 cm.

Przy wykonywaniu ocieplenia ścian warstwowych płyty powinny być wbudowywane w czasie wznoszenia ścian. Należy wykonać 50 cm wysokości jednej warstwy ściany, zmontować płyty a następnie wykonać drugą warstwę ściany.

W czasie przerw w pracy wbudowane materiały należy chronić przed zawilgoceniem (przez nakrycie folią lub papą).

6 Kontrola jakości

6.1 Materiały izolacyjne.

Wymagana jakość materiałów izolacyjnych powinna być potwierdzona przez producenta przez zaświadczenie o jakości lub znakiem kontroli jakości zamieszczonym na opakowaniu lub innym równorzędnym dokumentem. Materiały izolacyjne dostarczone na budowę bez dokumentów potwierdzających przez producenta ich jakość nie mogą być dopuszczone do stosowania.

Odbiór materiałów izolacyjnych powinien obejmować sprawdzenie zgodności z dokumentacją projektową oraz sprawdzenie właściwości technicznych tych materiałów z wystawionymi atestami wytwórcy. W przypadku zastrzeżeń co do zgodności materiału z zaświadczeniem o jakości wystawionym przez producenta powinien być on zbadany zgodnie z postanowieniami normy państwowej.

Nie dopuszcza się stosowania do robót materiałów izolacyjnych, których właściwości nie odpowiadają wymaganiom przedmiotowych norm.

Nie należy stosować również materiałów przeterminowanych (po okresie gwarancyjnym).

6.2 Wyniki odbiorów materiałów i wyrobów

Powinny być każdorazowo wpisywane do dziennika budowy.

7 Obmiar robót

Jednostką obmiarową robót jest m² powierzchni zaizolowanej.

Ilość robót określa się na podstawie projektu z uwzględnieniem zmian zaaprobowanych przez Inżyniera i sprawdzonych w naturze.

8 Odbiór robót

8.1 Odbiór robót izolacyjnych powinien się odbyć przed wykonaniem tynków i innych robót wykończeniowych.

Podstawę do odbioru powinny stanowić następujące dokumenty:

- dokumentacja techniczna,

- dziennik budowy,
- zaświadczenia o jakości materiałów i wyrobów dostarczonych na budowę,
- protokoły odbioru poszczególnych etapów robót zanikających,
- protokoły odbioru materiałów i wyrobów,
- wyniki badań laboratoryjnych, jeśli takie były zlecane przez Wykonawcę.

8.2 Roboty podlegają zasadom odbioru robót zanikających.

9 Podstawa płatności

Płaci się za ustaloną ilość m² izolacji wg ceny jednostkowej, która obejmuje:

- dostarczenie materiałów,
- przygotowanie i oczyszczenie podłoża,
- wykonanie izolacji wraz z ochroną,
- uporządkowanie stanowiska pracy.

10 Przepisy związane

PN-69/B-10260	Izolacje bitumiczne. Wymagania i badania przy odbiorze.
PN-B-24620:1998	Lepiki, masy i roztwory asfaltowe stosowane na zimno.
PN-B-27617:1997	Papa asfaltowa na tekturze budowlanej.
PN-B-20130:1999/Az1:2001	Wyroby do izolacji cieplnej w budownictwie. Płyty styropianowe.

15. Okładziny ceramiczne

1 Wstęp

1.1 Przedmiot SST

Przedmiotem niniejszej szczegółowej specyfikacji technicznej są wymagania dotyczące wykonywania okładzin z płytek ceramicznych.

1.2 Zakres stosowania SST

Szczegółowa specyfikacja techniczna jest stosowana jako dokument przetargowy i kontraktowy przy zleceniu i realizacji robót wymienionych w pkt. 1.1.

1.3 Zakres robót objętych SST

Wykonanie okładzin z płytek ceramicznych na płaszczyznach pionowych w sanitariatach, umywalniach oraz pomieszczeniach gospodarczych.

1.4 Określenia podstawowe

Określenia podane w niniejszej SST są zgodne z obowiązującymi odpowiednimi normami.

1.5 Ogólne wymagania dotyczące robót

Wykonawca robót jest odpowiedzialny za jakość ich wykonania oraz za zgodność z dokumentacją projektową, SST i poleceniami Inżyniera.

2 Materiały

- zaprawa klejowa
 - Czas gotowości zaprawy do pracy ok. 4 godziny
 - Czas otwarty pracy min. 30 minut
 - Czas korygowania płytki 10 minut
 - Temperatura
 - przygotowania zaprawy od +5°C do +25°C
 - podłoża i otoczenia w trakcie prac od +5°C do +25°C
 - Oporność na temperatury w trakcie użytkowania od -20°C do +60°C
 - Użytkowanie posadzki po 24 godzinach
 - Fugowanie po około 24 godzinach
 - Min. grubość warstwy zaprawy 2 mm
 - Max. grubość warstwy zaprawy 5 mm
 - Zawartość rozpuszczalnego chromu VI w gotowej masie wyrobu < 0,0002 %
- zaprawa do spoinowania mineralna
- płytki ścienne wg opisu technicznego
- profile wykończeniowe do okładzin ceramicznych

3 Sprzęt

Roboty mogą być wykonane ręcznie lub mechanicznie. Roboty można wykonać przy użyciu dowolnego typu sprzętu.

4 Transport

Materiały i elementy mogą być przewożone dowolnymi środkami transportu. Podczas transportu materiały i elementy konstrukcji powinny być zabezpieczone przed uszkodzeniami lub utratą stateczności.

5 Wykonanie robót

W węzłach sanitarnych i umywalniach na ścianach na wysokości wg projektu od powierzchni podłogi wykonać glazurę. Płytki ceramiczne przykleić do ścian za pomocą zaprawy klejącej do glazury, po uprzednim

wyrównaniu powierzchni ścian zaprawą wyrównującą stosowaną do wyrównywania ścian przed położeniem płytek ceramicznych. Spoiny należy wypełnić zaprawą do fugowania w kolorze płytek ceramicznych. Narożniki otworów okiennych, półek, obwodów pryszniców itp. zabezpieczyć za pomocą listew wykończeniowych z tworzyw sztucznych tzw. „flizówek” w kolorze płytek.

6 Kontrola jakości

Zasady prowadzenia kontroli jakości powinny być zgodne z wymaganiami ogólnymi ST. Odbiór podłoża należy przeprowadzić bezpośrednio przed przystąpieniem do robót okładzinowych.

7 Obmiar robót

Jednostką obmiarową jest 1 m² wykonanych okładziny

8 Odbiór robót

8.1 Obejmuje odbiór robót zanikających i ulegających zakryciu

8.2 Odbiór końcowy

8.3 Odbiór poszczególnych robót wg wymagań zawartych w niniejszej specyfikacji.

9 Podstawa płatności

Płaci się za 1 m² okładziny wg ceny jednostkowej.

10 Przepisy związane

Należy stosować przepisy zgodnie z wymaganiami ogólnymi ST.

PN/B-10107 Badanie wytrzymałości na odrywanie

Warunki techniczne wykonania i odbioru robót budowlano-montażowych -Arkady 1989

Uwaga

Transport i przechowywanie wg wymagań ogólnych ST i instrukcji producenta. Środki transportu powinny zabezpieczać załadowane wyroby przed wpływami atmosferycznymi. Przechowywanie w magazynach półotwartych lub zamkniętych, suchych i przewiewnych, zabezpieczonych przed opadami atmosferycznymi

16. Elewacja

1 Wstęp

1.1 Przedmiot SST

Przedmiotem niniejszej szczegółowej specyfikacji technicznej są wymagania dotyczące wykonania i odbioru ocieplenia elewacji metodą lekką mokrą.

1.2 Zakres stosowania SST

Szczegółowa specyfikacja techniczna jest stosowana jako dokument przetargowy i kontraktowy przy zlecaniu i realizacji robót wymienionych w pkt. 1.1.

1.3 Zakres robót objętych SST

Roboty, których dotyczy specyfikacja, obejmują wszystkie czynności umożliwiające i mające na celu wykonanie ocieplenie ścian zewnętrznych wykonać w technologii „lekkiej-mokrej”, wg systemu wykonania określonego w danej technologii.

1.4 Określenia podstawowe

Określenia podane w niniejszej SST są zgodne z obowiązującymi odpowiednimi normami.

1.5 Ogólne wymagania dotyczące robót.

Wykonawca robót jest odpowiedzialny za jakość ich wykonania oraz za zgodność z dokumentacją projektową, SST i poleceniami Inżyniera.

2 Materiały

2.1 Styropian

materiał termoizolacyjny ścian zewnętrznych o grubości wg projektu, gęstość nominalna 20 kg/m³, naprężenia ściskające przy 10% odkształceniu względnym min. 70 kPa, tolerancja grubości płyty +/- 2 mm, współczynnik przewodzenia ciepłego 0,037 W/m²K, chłonność wody po 24 godzinach 1,8%, wytrzymałość na rozrywanie siłą prostopadłą do powierzchni min. 140 kPa, powierzchnie płyt styropianowych po krojeniu z bloków powinny mieć szorstkie, krawędzie proste, ostre, bez wyszczerbień, sezonowanie min. 2 miesiące, styropian powinien odpowiadać wymaganiom normy PN-91/6363-02 i posiadać aprobatę techniczną zgodności produktu z wymaganiami systemu docieplenia

2.2 Siatka zbrojąca

tkanina zbrojąca - siatka z włókna szklanego systemowa o równym trwałym splocie uniemożliwiającym przesuwaniu się oczek, wymiary oczek min. 3 mm, masa powierzchniowa min. 145 g/m², siła zrywająca wzdłuż osnowy i wątku dla próbek przechowywanych przez 28 dni w warunkach laboratoryjnych min. 1500 N w wodnym wyciągu cementowym min. 600 N, wydłużenie jw. w warunkach laboratoryjnych max. 3,5 %, w wodnym wyciągu cementowym max. 3,5%, pomiaru dokonano zgodnie z PN-88/P-04626, przy prędkości rozciągania 50 mm/min.

2.3 Elementy zabezpieczające i łączniki

Stosować tylko materiały systemowe odpowiadające wymaganiom wybranego systemu docieplenia, z materiałów o jakości właściwej dla systemu.

- łączniki mechaniczne do mocowania styropianu; dyble plastikowe z grzybkami, kołki rozporowe z wkrętami,
- listwy dylatacyjne,
- listwy krawędziowe okienne i narożne
- kątowniki aluminiowe ochronne,
- listwy cokołowe

2.4 Zaprawa klejąca

sucha mieszanka do zarobienia wodą na budowie przeznaczona do klejenia materiału termoizolacyjnego do podłoża ściennego oraz tkaniny zbrojącej do materiału termoizolacyjnego, wymagania; paroprzepuszczalna czyli nie pęcznieje pod wpływem wilgoci, zapewnia to ścianie zewnętrznej zdolność do oddychania, przyczepność do betonu w warunkach laboratoryjnych min. 300 kPa, po 24 godz. w wodzie min. 200 kPa, przyczepność do styropianu w warunkach laboratoryjnych min. 100 kPa, po 24 godz. w wodzie min. 100 kPa, odporność na rysy min. 5 mm,

2.5 Wyprawa elewacyjna

- wyprawa elewacyjna - tynk szlachetny cienkowarstwowy grubości 3 mm,
- podkład tynkarski - ciecz o konsystencji gęstej śmietany, ma za zadanie izolowanie od podłoża warstwy tynku pod względem chemicznym oraz dobre połączenie pod względem mechanicznym,
- tynk akrylowy na ścianach budynku i mozaikowy na cokole

3 Wykonanie robót

3.1 Ocieplenie ścian zewnętrznych.

Ściany zewnętrzne należy przygotować do ocieplenia poprzez jej uprzednie przygotowanie tj. poprzez oczyszczenie powierzchni ścian z kurzu, pyłu szczotkami drucianymi i zmywamy wodą, sprawdzamy również przyczepność podłoża. Prace prowadzić z rusztowań z zachowaniem obowiązujących przepisów BHP dla pracy na wysokościach oraz właściwym montażu i zabezpieczeniu rusztowania.

Materiałem termoizolacyjnym ścian są płyty styropianowe. Płyty styropianowe należy umocować do podłoża poziomo (wzdłuż dłuższej krawędzi), z zachowaniem mijankowego układu spoin pionowych. Aby zapewnić właściwe przewiązanie w narożniku budynku płyty powinny naprzemiennie wystawać na grubość styropianu. Na całej powierzchni ocieplanej ściany powinny dokładnie przylegać do siebie. Elementem mocującym styropian do muru jest warstwa zaprawy klejowej, którą наносimy za pomocą pacy zębatej na przygotowanym równym podłożu. Można również nakładać klej na płyty styropianowe. Zaprawa klejowa otrzymuje pełną wytrzymałość po dwóch, trzech dniach, w zależności od temperatury i wilgotności. Niedopuszczalne jest wystąpienie masy klejącej w spoinach. Warstwy styropianu łączyć do ściany na klej i kołki talerzowe plastikowe w ilości 4 szt./m², które wspomagają właściwe mocowanie. Kotwy umieszczać w ścianie w odległości co pół metra zarówno w pionie jak i poziomie. Na warstwie termoizolacyjnej nałożyć warstwę zbrojącą składającą się z drugiej warstwy klejowej z wtopioną siatką zbrojącą. Wykonanie tej warstwy rozpoczyna się od naciągnięcia na styropian warstwy zaprawy klejowej, a następnie wciska się w klej pasy siatki zbrojącej, układanej na zakład min. 5 cm. Ostatnią czynnością jest wygładzenie powierzchni pacą metalową do otrzymania równiej gładkiej faktury. Warstwa ta musi być gładka, gdyż stanowi podkład pod wyprawę tynkarską, która ma grubość tylko 2 - 3 mm.

Tynki wykonuje się z przygotowanej mieszanki o odpowiedniej konsystencji w temperaturze powyżej 5°C, lecz nie przy dużym nasłonecznieniu. Przed rozpoczęciem kładzenia tynku rozplanować przerwy technologiczne, które należy ukrywać detalami architektonicznymi. Nie należy dopuszczać do wysychania krawędzi. Gdyż doprowadzi to do widocznego zaburzenia faktury. Rozrobioną mieszankę наносi się za pomocą pacy metalowej, po czym zaciera się pacą plastikową do uzyskania żądanej faktury. Należy nakładać cienką warstwę do uzyskania tynku grubości 2 - 3 mm. Przed przystąpieniem do tynkowania wskazane jest wykonanie kilku prób.

Prace termorenowacyjne należy wykonywać:

- przy temperaturze powietrza i podłoża powyżej +5°C do +25°C.
- z rusztowań ofoliowanych lub osiatkowanych - chroniących ściany przed wpływami atmosferycznymi: wiatrem, nasłonecznieniem itp.

3.2 Ocieplenie ścian fundamentowych

właściwie wykonać wykopy wzdłuż ścian fundamentowych - wykopy wykonywać ręcznie, zabezpieczyć ściany wykopu i wykonywać je odcinkami, maksymalnie 1/3 długości ocieplanej ściany, starannie przygotować podłoże do termorenowacji, oczyścić i wyrównać mocną zaprawą cementową w miejscu ubytków, miejsca

zawilgocone osuszyć i zaimpregnować masami uszczelniającymi tworzącymi powłokę wodoszczelną i elastyczną, wykonać pionową izolację przeciwwodną lepikiem asfaltowym na zimno bez wypełniaczy, po starannym przygotowaniu podłoża przystąpić do przyklejenia styropianu ekstrudowanego przy zastosowaniu mas klejących wodoszczelnych poczynawszy od górnego poziomu ław fundamentowych do poziomu min. 0,5 m nad terenem, na warstwie termoizolacyjnej wykonać warstwę bazową zbrojoną chroniącą termoizolację, a po jej wyschnięciu wykonać do poziomu terenu 3-krotną powłokę wodoszczelną np. z masy asfaltowo-kauczukowej, a powyżej terenu tynk zewnętrzny zasypywać wykop nie uszkadzając elementów wykonanego docieplenia, docieplenie (podobnie jak wykopy) wykonywać odcinkami wg kolejności i zasad jak wyżej.

4 Kontrola jakości

4.1 Ocena jakości powinna obejmować:

- sprawdzenie zgodności wymiarów,
- sprawdzenie jakości materiałów
- sprawdzenie prawidłowości wykonania z uwzględnieniem szczegółów konstrukcyjnych,
- sprawdzenie działania elementów ruchomych oraz ich funkcjonowania,
- sprawdzenie prawidłowości zamontowania i uszczelnienia. Roboty podlegają odbiorowi.

5 Obmiar robót

Jednostką obmiarową robót jest m²

6 Odbiór robót

6.1 Odbiór materiałów

Odbiór materiałów powinien być dokonany bezpośrednio po ich dostarczeniu na budowę. Odbiór materiałów powinien obejmować sprawdzenie ich właściwości technicznych zgodnie z wymaganiami odpowiednich norm przedmiotowych, aprobat technicznych, dokumentacji i innych dokumentów odniesienia. Jakość materiałów musi być potwierdzona właściwymi dokumentami dopuszczającymi materiały do obrotu i stosowania w budownictwie, którymi są:

- certyfikat na znak bezpieczeństwa,
- certyfikat zgodności lub deklaracja zgodności z dokumentem odniesienia (PN, aprobata techniczna, itp.).

6.2 Odbiory międzyfazowe (częściowe i elementów zanikających lub ulegających zakryciu)

Odbiór międzyfazowy robót powinien obejmować wydzielone fazy prac termorenowacyjnych, odbiór międzyfazowy powinien obejmować:

- sprawdzenie przygotowania podłoża ścian istniejących i nowych do termorenowacji w tym: czystości, gładkości, wytrzymałości, równości i stanu zawilgocenia,
- sprawdzenie dokładności obrobienia naroży budynku oraz narożników wokół otworów okiennych i drzwiowych,
- sprawdzenie grubości i ciągłości warstwy izolacji cieplnej,
- sprawdzenie jakości wykonania termorenowacji,
- sprawdzenie wykonania grubości, barwy, jakości tynków, w tym dopuszczalnego odchylenia powierzchni tynków,
- sprawdzenie wykonania kolorystyki zgodnie z projektem kolorystyki

Z wszystkich czynności wykonanych i przeprowadzonych na etapie odbiorów fazowych należy sporządzić protokół.

6.3 Odbiór końcowy

Odbiór końcowy robót elewacyjnych obejmuje:

- sprawdzenie zgodności wykonania z dokumentacją projektową, umową, niniejszą specyfikacją itp., sprawdzenia należy dokonać na podstawie oględzin i pomiarów oraz na podstawie protokołów odbiorów międzyfazowych i zapisów w dzienniku budowy,
- sprawdzenie jakości i prawidłowości użytych materiałów na podstawie protokołów odbioru materiałów

- sprawdzenie dotrzymania warunków ogólnych wykonania robót na podstawie zapisów w dzienniku budowy i protokołów odbiorów międzyfazowych,
- sprawdzenia prawidłowości wykonania podkładów i warstw termoizolacyjnych należy przeprowadzić na podstawie zapisów w dzienniku budowy i protokołów odbiorów międzyfazowych.

7 Podstawa płatności

Płaci się za roboty wykonane w jednostkach podanych w p. 7.

Cena jednostkowa obejmuje wszystkie roboty związane z wykonaniem elewacji wymienione w punkcie 5.0.

8 Przepisy związane.

Uwagi.

Mieszanie składników z różnych systemów jest niedopuszczalne.